



קופר יבוא 1992 בע"מ ^{בס"ד}

הוראות הפעלה לתנור מיקרוגל

Küppersbusch EMWK 6550.0



משוקי Küppersbusch

המלאכה 4 פארק אפק אזור התעשייה החדש ראש העין 48091 **טלפון: 03-9381695 פקס: 03-9381696**
4 Hamelacha St. New Industrial Area Rosh-Haayin, code 48091 **Tel. 03-9381695 Fax. 03-9381696**

זהירות

קרינת גלי מיקרו. אין להיחשף לקרינה ממחולל גלי מיקרו או מחלקים אחרים המוליכים אנרגית גלי מיקרו!

אמצעי זהירות למניעת חשיפה מסוכנת לקרינת מיקרוגל

1. אין לבטל מפסקי הביטחון בדלת מכוון שביטולם יגרום להפעלת התנור כאשר הדלת פתוחה. הפעלת התנור בדלת פתוחה עלולה לגרום לחשיפה מזיקה לגלי מיקרו.
2. אל תניחו חפצים כלשהם בין חזית התנור לבין הדלת, ואל תאפשרו לשאריות לכלוך וחומרי נקיון להצטבר על משטחי האטימה.
3. אל תפעילו את התנור אם נגרם לו נזק כלשהו. הקפידו במיוחד שדלת התנור תיסגר היטב ושלא נגרם נזק לחלקים הבאים:
 - א. דלת (מעוקמת).
 - ב. צירים ותפסים (שבורים או רופפים).
 - ג. אטמי הדלת ומשטחי האטימה.

4. **התנור לא יכוון או יתוקן אלא ע"י איש שירות מוסמך בלבד!**

אם פתיל הזינה ניזוק, כדי להימנע מסכנה, החלפתו תיעשה אך ורק ע"י טכנאי מורשה מטעם היבואן.

לפני הפנייה לשרות

אם התנור אינו מתפקד כלל,

1. וודאו שהתנור מחובר כהלכה לרשת החשמל. אם הוא לא מחובר היטב, הוציאו את התקע משקע החשמל, המת ינו 10 שניות וחברוהו שוב.
2. וודאו שאין הפסקת חשמל ובדקו את הנתיד בלוח החשמל. אם הכל כשורה, בדקו שמתח חשמלי מגיע לשקע החשמל בעזרת מכשיר חשמלי אחר.
3. וודאו שלוח הפיקוד מתוכנת נכון והטיימר מכוון.
4. וודאו שהדלת סגורה כהלכה, רק כך אנרגית גלי המיקרו תשאר בתנור.

אם התקלה לא מופיעה ברשימה, אל תנסו לתקן את התנור בעצמכם. הביאו את המיקרוגל לתחנת השרות של קופר יבוא בע"מ הקרובה למקום מגורכם.

התקנה

1. וודאו שלא נשארו בתנור חומרי אריזה.
2. **אזהרה:** בדקו את התנור לאחר הוצאתו מן האריזה וודאו שלא נגרם לו נזק כלשהו כמו למשל: דלת לא מכוונת או עקומה, אטמים מסביב לדלת פגומים, פגיעות בחלל הפנימי של התנור או בדלת, חורים בדלת או במעטפת החיצונית של התנור. באם התגלה פגם כלשהו אל תפעילו את התנור עד שייבדק ויתוקן על ידי איש שרות מוסמך.

התקנה, חיבור לרשת החשמל, הפרעות רדיו

3. התנור כבד מאוד | לכן, הציבו את התנור על משטח יציב ומאוזן המסוגל לשאת את משקל התנור והמזון המוכנס לתוכו.
4. הרחיקו את התנור ממקור חום גבוה, אדים, לחות או רטיבות.
5. פתחי האוורור, שבגב התנור, מאפשרים קירור וזרימת אויר לתא הבישול. בשום מקרה אין לחסום את פתחי האוורור וחובה להשאיר מרווח של כ- 20 ס"מ מעל התנור, כ- 5 ס"מ מדפנות הצד 1- 10 ס"מ מגב התנור, כדי לאפשר זרימת אוויר מספקת.
6. אל תפעילו את התנור ללא הצלחת המסתובבת, טבעת התמיכה המסתובבת וציר ההנעה, וודאו שהם ממוקמים כהלכה במקומם.
7. וודאו שכבל הזינה לא פגום ולא מונח לתחת לתנור, מעל מקור חום כלשהו או משטחים חדים.
8. שקע החשמל חייב להיות נגיש למקרה חירום.
9. אל תשתמשו בתנור מחוץ לבית.

חיבור לרשת החשמל

וודאו חיבור התנור להארקה. במקרה של קצר חשמלי הארקה תפחית סכנת התחשמלות. התנור מצויד בכבל, שיש לו תיל הארקה ותקע מאורק.

אזהרה חמורה - שימוש בתקע פגום עלול לגרום סכנת התחשמלות.

1. חברו את התנור המיקרוגל ישירות לשקע המאורק בהארקה תקינה, ומוגן בנתיך של 16 אמפר לפחות.
2. וודאו קיום הארקה תקנית למכשיר בכל עת. בשום מקרה אל תפרקו את פין ההארקה מתקע החשמל.
3. כדי למנוע סיכונים בטיחותיים אל תשתמשו בכבל מאריך, מפלג, מתאם וכיו"ב, ואל תפעילו את התנור כאשר נגרם נזק כלשהו לכבל החשמל או לתקע.
4. החלפת כבל החשמל או התקע תבוצע ע"י טכנאי החברה בלבד.

הפרעות רדיו

תנורי מיקרוגל עלולים לגרום להפרעות בקליטת רדיו, טלוויזיה או ציוד דומה. הפרעות תוכלו למנוע או לצמצם על ידי:

1. ניקוי הדלת, האטמים ומסגרת התנור.
2. הרחקת הרדיו, הטלוויזיה וכו', ככל שניתן מתנור המיקרוגל.
3. מקמו את תנור המיקרוגל כך שהפרעות למקלטים תהינה מזעריות.
4. חברו את התנור לשקע או לקו חשמל נפרד מהקו אליו מחוברים המקלטים.

הוראות בטיחות חשובות

אזהרה - כדי להפחית סכנת כוויות, התחשמלות, שריפה, פציעה או חשיפה לאנרגיית גל מיקרו:

1. קראו את ההוראות ההפעלה לפני השימוש בתנור המיקרוגל.
2. השתמשו בתנור המיקרוגל רק עבור המטרה לשמה הוא קיים, כמתואר בהוראות ההפעלה. אל תשתמשו בחומרים מאכלים, כימיקלים או בקיטור במכשיר זה. סוג תנור זה תוכנן במיוחד לחימום, בישול מזון ולא תוכנן לשימוש מסחרי או מעבדתי.
3. אל תשתמשו בתנור כשהוא ריק.
4. יש להשיג מקרוב על ילדים המשתמשים בתנור.
5. אל תשתמשו בתנור המיקרוגל אם כבל החשמל או התקע פגומים, אם אינו פועל כשורה, ניזוק או נפל.
6. כדי לצמצם סכנת שריפה בתא התנור:
א. אל תבשלו את המזון בעת בישול מזון בכלי נייר, פלסטיק או חומרים דליקים אחרים. הסירו חוטים וסוגרים משקיות לפני הכנסתן לתנור.
אם פורצת שריפה בתא התנור, השאירו את הדלת סגורה, נתקו את התנור מרשת החשמל או נתקו את מפסק הזרם הראשי.
7. אזהרה: מוצרים מסוימים כגון ביצים שלמות ומכלים אטומים (כגון צנצנות זכוכית סגורות ובקבוקים לתינוק עם פטמה) עלולים להתפוצץ ואין לחמם בתנור מיקרוגל.
8. זכרו תמיד שהנוזלים בכלי הבישול חמים יותר מאשר הכלי עצמו.
9. חל איסור חמור לטגן מזון בשמן עמוק בתנור מיקרוגל. פעולות הטיגון עלולות לגרום נזק לרכיבי התנור וסכנת כוויות.
10. אל תבשלו ביצים בקליפתן, שכן הן עלולות להפוצץ. נקבו חלמון או חלבון ביצה לפני בישולם, כדי למנוע "התפוצצות". לעתים ביצה עלומה עלולה להתפוצץ תוך כדי בישולה. בשלו ביצים בכלי מיוחד המיועד לכך, והמתינו דקה לאחר הבישול לפני הסרת המכסה.
11. אל תבשלו מזון עטוף בקרום או קליפה, כגון חלמון ביצה, תפוחי אדמה, כבדי עוף וכדומה. נקבו אותם קודם לכן מספר פעמים במזלג.
12. טעמו בעצמכם את המזון לפני הגשתו, במיוחד אם הוכן עבור תינוק. מומלץ לא להגיש ישירות מהתנור את המזון/נוזל, אלא להמתין מספר דקות, ותוך כדי כך לערבב אותו, כדי שהחום חתפזר בתוכו בצורה שווה.
13. כלי הבישול עלולים להיות חמים מכיוון שהחום הנוצר במזון המבושל מקרין את החום לכלי הבישול. לכן, השתמשו בכפפות או בידית להוצאת כלי הבישול מהתנור.

הוראות בטיחות חשובות

14. יש לבדוק ולוודא שכלי הבישול מתאים לשימוש בגלי מיקרוגל, כלי המתחמם מאוד בעת השימוש בו, לא מתאים לשימוש בתנור מיקרוגל.
15. אל תבשלו מזון או פופ-קורן ישירות על צלחת הזכוכית המסתובבת. הניחו את המזון על/בתוך כלי מתאים.
- אזהרה: חל איסור חמור להסיר את מכסה התנור או לבצע פעולות תיקון או תחזוקה על ידי מי שלא הוסמך לכך על ידי היצרן או היבואן !**

זהירות
אנרגיית גלי מיקרוגל
אין להסיר את המכסה

לפני השימוש יש לוודא שכלי הבישול מתאימים לשימוש בתנורי מיקרוגל.
אם מגלים עשן, יש להשאיר את הדלת סגורה ולנתק את התנור מהזינה או להפסיק את הזינה

עקרונות השימוש בגלי מיקרוגל

1. סדרו בזהירות את המזון. הניחו את החלקים העבים בכיוון החלק החיצוני של כלי הבישול.
2. הקפידו על זמני בישול נכונים. כווננו את זמן הבישול לזמן הקצר ביותר המתכון, ובמידת הצורך הוסיפו זמן בישול לאחר מכן. מזון המבושל יתר על המידה עלול לגרום להיווצרות עשן או להתלקחות אש.
3. כסו את המזון בעת הבישול. כיסוי המזון מונע נתזים ומסייע לבישול אחיד.
4. כדי לאפשר בישול מהיר ואחיד בגלי מיקרוגל, סובבו והפכו מספר פעמים מזון כמו למשל: המבורגר, עוף וכו'. כמו כן סובבו והפכו חלקי מזון גדולים למשל בשר צלי לפחות פעם אחת תוך כדי הבישול.
5. ערבבו מחדש מזון כמו למשל: כדורי בשר כשיחלוף חצי מזמן הבישול.

כלים המיועדים לשימוש בתנורי מיקרוגל

כלים המיועדים לשימוש בתנורי מיקרוגל

1. הכלים המתאימים ביותר לשימוש בגלי מיקרו הם כלים שקופים המיועדים לתנורי מיקרוגל. כלים אלו מאפשרים לקרני המיקרו לחדור דרכם ולחמם את המזון.
2. גלי מיקרוגל לא יכולים לחדור מבעד למתכות, ולכן אסור בתכלית האסור השימוש בכלי בישול או רדידים העשויים ממתכת.
3. אין להכניס מזון העטוף בנייר ממוחזר לתוך התנור, מכיוון שייתכן ובתוך הנייר נמצאים חלקיקי מתכת זעירים שחדרו לנייר בעת המיחזור ושעלולים לגרום לפריצת ניצוצות או התלקחות של אש.
4. כלים עגולים או אלפטיים עדיפים על מיכלים מרובעים או מלבניים מכיוון שהמזון בפינות נוטה להתחממות יתר.

אזהרה: אין להכניס כלים מפלסטיק כאשר משתמשים בגריל.

הרשימה הבאה תאפשר לכם לבחור את הכלי המתאים לשימוש במיקרוגל:

מיקרוגל	כלי הבישול מתאים לשימוש ב
כן	זכוכית עמידה בחום
לא	זכוכית לא עמידה בחום
כן	כלים מקרמיקה עמידה בחום
כן	כלים מפלסטיק המיועדים לתנורי מיקרוגל
כן	מגבות נייר
לא	מגשי מתכת
לא	מדפי מתכת
לא	נייר אלומיניום, ומיכלי אלומיניום

תיאור התנור

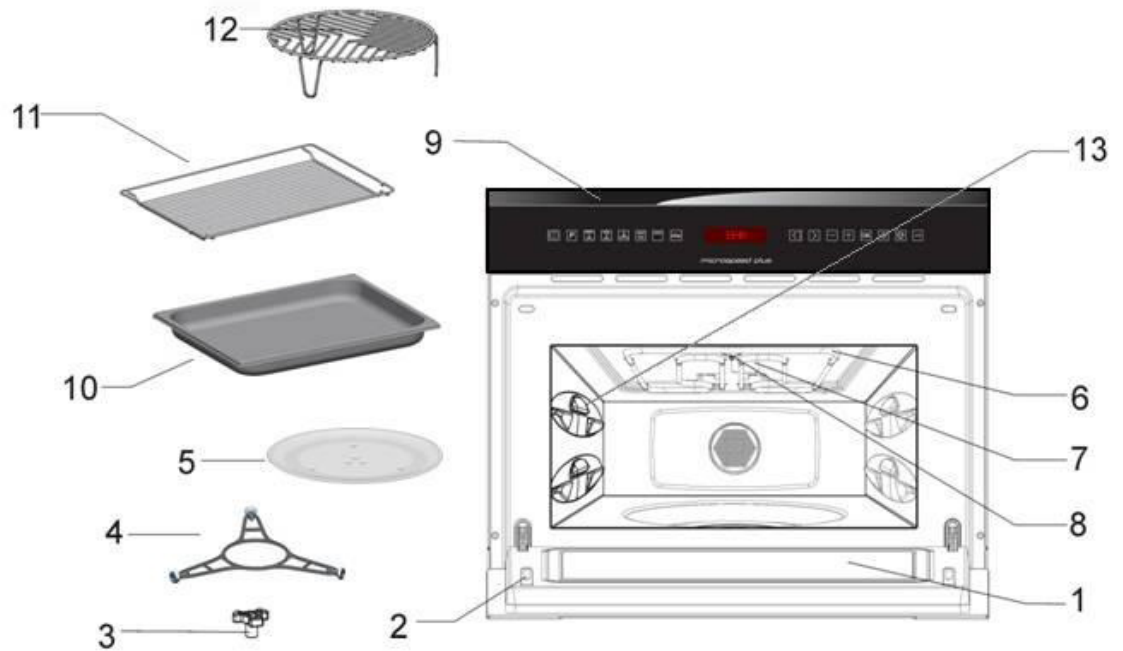

- | | |
|--------------------|-----------------------------------|
| 1. דלת חלון זכוכית | 7. כיסוי גלי מיקרו |
| 2. תופסנים | 8. נורה |
| 3. תמיכה מסתובבת | 9. פאנל בקרה |
| 4. טבעת מסתובבת | 10. תבנית |
| 5. צלחת מסתובבת | 11. רשת - אין להשתמש במצב מיקרוגל |
| 6. גריל | 12. רשת הגבהה |
| | 13. מסילה. |

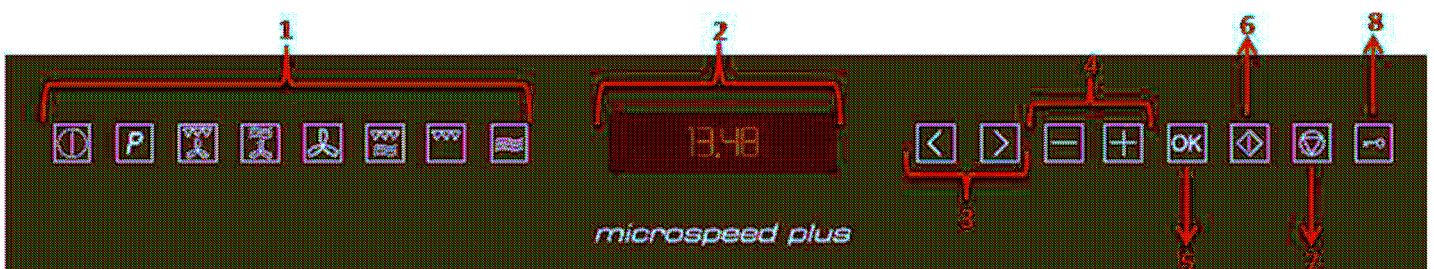

- | | |
|---------------------------|--------------------------|
| 1. תאורת פונקציות | 5. לחצן "אישור" ("OK") |
| 2. צג | 6. לחצן "התחל" |
| 3. לחצני "ימינה" ו"שמאלה" | 7. לחצן "הפסק" |
| 4. לחצני "+" ו "-" | 8. לחצן "נעילה בטיחותית" |

כוונונים בסיסיים

קביעת השעה

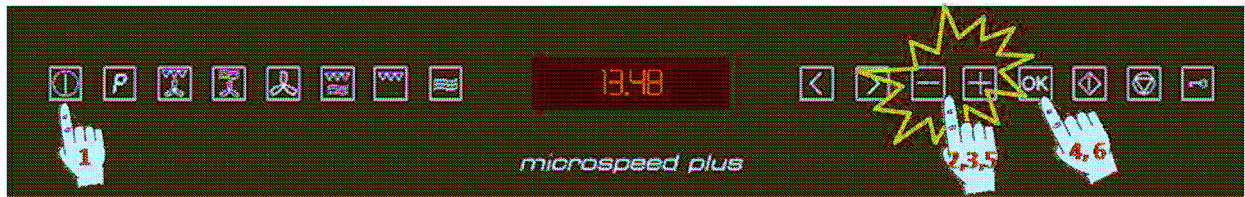

עם חיבורו הראשוני של המכשיר לחשמל, או במקרה של הפסקת חשמל, תצוגת השעון תהבהב ותצביע על כך שהשעה המוצגת אינה נכונה. לכיוון השעון עקבו אחר ההוראות:

1. לחצו על לחצן ה"On/Off" (⏻) כדי להדליק את התנור.
2. לחצו על הלחצנים "+" ו "-" בו זמנית למשך 3 שניות. ערך ספרת השעות תהבהב (שלבים 1 ו-2 אינם נחוצים כאשר המכשיר מחובר לראשונה לחשמל או לאחר הפסקת חשמל).
3. לחצו על הלחצנים "+" ו "-" לקביעת ערך ספרת השעות.
4. לחצו על הלחצן ה"OK" כדי לאשר את ספרת השעות. כעת ערך ספרת הדקות תהבהב.
5. לחצו על הלחצנים "+" ו "-" לקביעת ערך ספרת הדקות.
6. על הלחצן ה"OK" כדי לאשר את ספרת הדקות.

הסתרת/ הצגת השעון

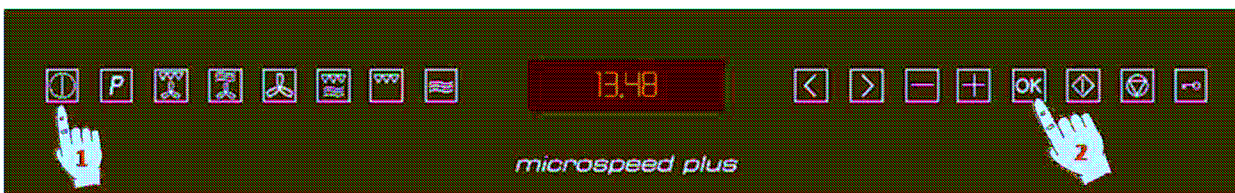

- במידה ותצוגת השעון מפריעה לכם, תוכלו להסתיר אותה בשלבים הבאים:
1. לחיצה על לחצן ה"On/Off" כדי להדליק את התנור.
 2. לחצו על לחצן ה"OK" למשך 3 שניות. לאחר מכן תצוגת השעון תעלם. במידה ותרצו לראות את תצוגת השעון בשנית, חזרו על השלבים הנ"ל בשנית.

נעילת בטחון

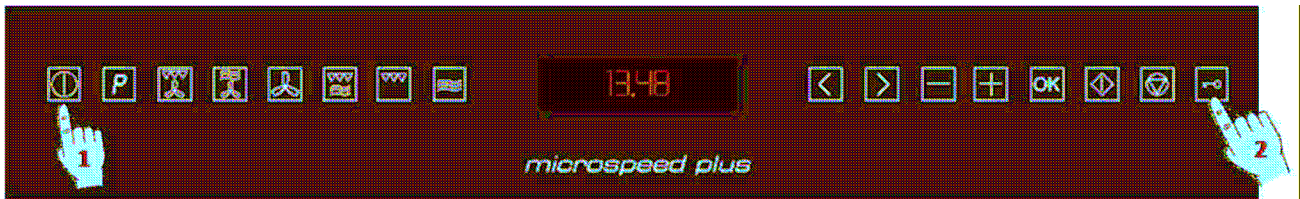

ניתן לנעול את לחצני התנור (להגנה מפני ילדים, לדוגמא).

1. לנעילת התנור, לחצו על לחצן "On/Off".
 2. לחצו על לחצן "נעילה בטיחותית" למשך 3 שניות. לחצן זה יואר והצג יראה את סמל הלחצן.
- כעת, התנור לא יהיה בפעולה עד אשר ישוחרר מהנעילה הבטיחותית. כדי לשחררו, חזרו על השלבים הנ"ל בשנית.

הפסקת סיבוב הצלחת



אם תרצו להפסיק את סיבוב הצלחת, תוכלו לעשות זאת כך:
כאשר התנור בתיכנות או במהלך ביצוע פעולה נורמלית של התנור, לחצו על הלחצנים "<" ו- ">" בו-זמנית. הסיבוב יופסק.
אם תרצו לחדש את סיבוב הצלחת, חזרו בשנית על ההליך הנ"ל.

תנור מיקרוגל

השתמשו בפונקציה זו לבישול וחימום ירקות, תפוז"א, אורז, דגים ובשר.

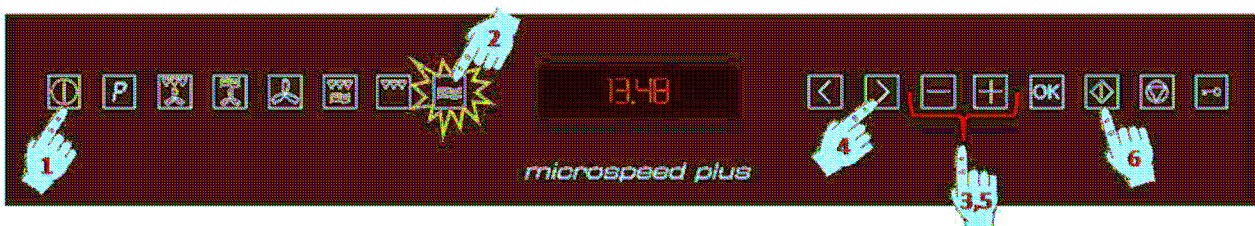

1. לחצו על לחצן "On/Off" כדי להדליק את התנור.
2. לחצו על לחצן "מיקרוגל". הלחצן יבהב.
3. לחצו על הלחצנים "+" ו- "-" כדי לכוון את זמן התפעול הרצוי.
4. לחצו על לחצן ">".
5. לחצו על הלחצנים "+" ו- "-" כדי לכוון את רמת עוצמת המיקרוגל הדרושה.
6. לחצו על לחצן התחל. התנור יתחיל לפעול.
7. במקרה שתרצו לשנות/להתאים את אחד מהפרמטרים הנ"ל, לחצו על הלחצנים ">" ו- "<" לבחירת הפרמטר הרצוי, ולאחר מכן לחצו על הלחצנים "+" ו- "-" כדי לכוון ערך שונה.

תנור מיקרוגל- הפעלה מהירה

השתמשו בפונקציה זו לחימום מהיר של דברי מאכל בעלי אחוז נזלים גבוה, כגון מים, קפה, תה או מרק צח.

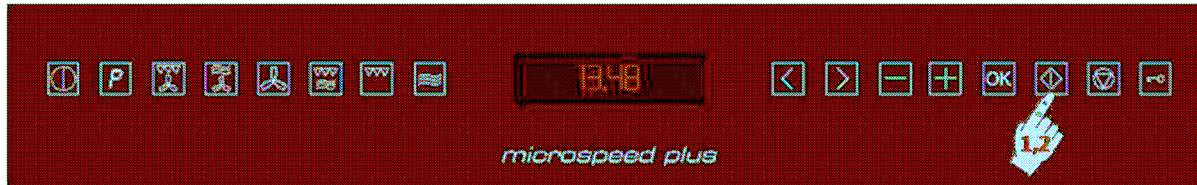

1. לחצו על לחצן **התחל**. התנור יתחיל לפעול בפונקציית המיקרוגל בעצמה מירבית למשך 30 שניות.
2. במידה והינכם מעוניינים להעלות את זמן הפעולה, לחצו שוב על לחצן **התחל**. כל לחיצה על לחצן זה תעלה את זמן הפעולה ב- 30 שניות.

הערה: בבחירת עצמה של 1000 W, זמן התפעול מוגבל למקסימום של 15 דקות.

גריל

השתמשו בפונקציה זו להשחמה מהירה.



1. לחצו על לחצן פונקציית **גריל**.
2. לחצו על הלחצנים "+" ו "-" לכוון את זמן הפעולה הרצוי (לדוגמה 15 דקות).
3. לחצו על לחצן **התחל**. התנור יתחיל לפעול.

מיקרוגל + גריל

השתמשו בפונקציה זו לבישול לזניה, עוף, תפוז"א אפויים ומזון קלוי.

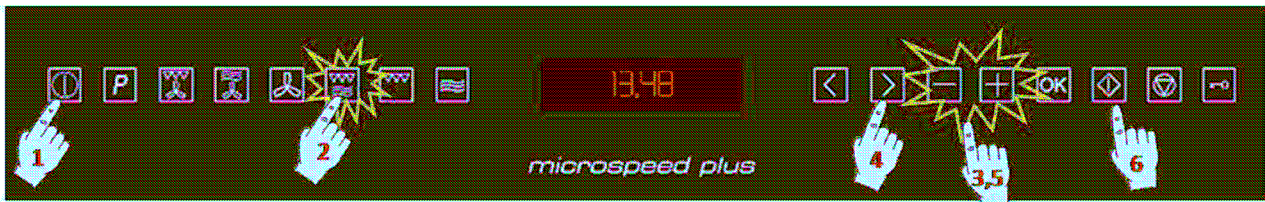

1. לחצו על לחצן "On/Off" כדי להדליק את התנור.
2. לחצו על לחצן פונקצית **מיקרוגל + גריל**. הלחצן יהפוך לאדום.
3. לחצו על לחצני "+/-", לשינוי זמן התפעול.
4. לחצו על לחצן ">".
5. לחצו על הלחצנים "+" ו "-" כדי לכוון את רמת עוצמת המיקרוגל הדרושה.
6. לחצו על לחצן **התחל**. התנור יתחיל לפעול.

טורבו (Hot air)

השתמשו בפונקציה זו לאפיה ולצלייה.



1. לחצו על לחצן "On/Off" כדי להדליק את התנור.
2. לחצו על לחצן פונקצית **טורבו**.
3. לחצו על הלחצנים "+" ו "-" כדי לכוון את זמן הפעולה הרצוי.
4. לחצו על לחצן ">".
5. לחצו על הלחצנים "+" ו "-" כדי לכוון את רמת עוצמת המיקרוגל הדרושה.
6. במקרה שתרצו לשנות/להתאים את אחד מהפרמטרים הנ"ל, לחצו על הלחצנים ">" ו "<" לבחירת הפרמטר הרצוי, ולאחר מכן לחצו על הלחצנים "+" ו "-" כדי לכוון ערך שונה.
7. לחצו על לחצן **התחל**. התנור יתחיל לפעול.

מיקרוגל + טורבו

השתמשו בפונקציה זו לאפיה ולצלייה.



1. לחצו על לחצן "On/Off" כדי להדליק את התנור.
2. לחצו על לחצן פונקצית **מיקרוגל + טורבו**.
3. לחצו על הלחצנים "+" ו "-" כדי לכוון את זמן התפעול הרצוי.
4. לחצו על לחצן ">".
5. לחצו על הלחצנים "+" ו "-" כדי לכוון את רמת עוצמת המיקרוגל הדרושה.
6. לחצו על לחצן ">".
7. לחצו על הלחצנים "+" ו "-" כדי לכוון את הטמפרטורה הדרושה.
8. במקרה שתרצו לשנות/להתאים את אחד מהפרמטרים הנ"ל, לחצו על הלחצנים ">" ו "<" לבחירת הפרמטר הרצוי, ולאחר מכן לחצו על הלחצנים "+" ו "-" כדי לכוון ערך שונה.
9. לחצו על לחצן **התחל**. התנור יתחיל לפעול.

גריל + טורבו

השתמשו בפונקציה זו לבשר צלוי פריך, דגים, עופות או סוגנים.



1. לחצו על לחצן "On/Off" כדי להדליק את התנור.
2. לחצו על לחצן פונקצית **גריל + טורבו**.
3. לחצו על הלחצנים "+" ו "-" כדי לכוון את זמן הפעולה הרצוי.
4. לחצו על לחצן **התחל**. התנור יתחיל לפעול.

הפשרה לפי משקל (אוטומטי)

השתמשו בפונקציה זו להפשרה מהירה של בשר, עופות, דגים, פירות ולחם.



1. לחצו על לחצן "On/Off" כדי להדליק את התנור.
2. לחצו על לחצן פונקציות **תכניות בישול-אוטומטי**. האור בלחצן יהפוך לאדום.
3. לחצו על לחצן ">" כדי להאיר את פונקציית הפשרה לפי משקל.
4. לחצו על לחצן **אישור** לאישור בחירת הפונקציה.
5. לחצו על הלחצנים "+" ו "-" לקביעת התכנית הרצויה (ראו טבלה בהמשך).
6. לחצו על לחצן ">".
7. לחצו על הלחצנים "+" ו "-" לקביעת משקלו של המזון.
8. במקרה שתרצו לשנות/להתאים את אחד מהפרמטרים הנ"ל, לחצו על הלחצנים ">" ו "<" לבחירת הפרמטר הרצוי, ולאחר מכן לחצו על הלחצנים "+" ו "-" כדי לכוון ערך שונה.
9. לחצו על לחצן **התחל**. התנור יתחיל לפעול.

הטבלה המוצגת מטה מציגה תכניות הפשרה לפי משקל, מצביעה על טווח המשקל, על זמני ההפשרה ועל הזמן בו יש להניח למזון לעמוד (בכדי להבטיח כי המזון ימצא בטמפרטורה אחידה).

תכנית	מזון	משקל (גר')	זמן (דקות)	זמן מנוחה (דקות)
Pr 01	בשר	2000-100	43-2	30-20
Pr 02	עוף	2500-100	58-2	30-20
Pr 03	דגים	2000-100	40-2	30-20
Pr 04	פירות	500-100	13-2	20-10
Pr 05	לחם	800-100	19-2	20-10

הערה חשובה: ראו "הוראות כלליות להפשרה".

הפשרה לפי זמן (ידני)

השתמשו בפונקציה זו להפשרה מהירה של כל סוגי המזון.



1. לחצו על לחצן "On/Off" כדי להדליק את התנור.
2. לחצו על לחצן פונקציות **תכניות בישול-אוטומטי**.
3. לחצו על לחצן **אישור** לאישור בחירת הפונקציה.
4. לחצו על הלחצנים "+" ו "-" כדי לכוון את זמן הפעולה הרצוי.
5. לחצו על לחצן **התחל**. התנור יתחיל לפעול.

פונקציות מיוחדות

פונקציה מיוחדת F1: חימום אוכל

השתמשו בפונקציה זו לחימום סוגי מזון שונים.



1. לחצו על לחצן "On/Off" כדי להדליק את התנור.
2. לחצו על לחצן פונקציות **תכניות בישול-אוטומטי**.
3. לחצו על לחצן ">" פעמיים כדי להאיר את פונקצית P1.
4. לחצו על לחצן **אישור** לאישור בחירת הפונקציה.
5. לחצו על הלחצנים "+" ו "-" לקביעת התכנית הרצויה (ראו טבלה בהמשך).
6. לחצו על לחצן ">".
7. לחצו על הלחצנים "+" ו "-" לקביעת משקלו של המזון.
8. במקרה שתרכזו לשנות/להתאים את אחד מהפרמטרים הנ"ל, לחצו על הלחצנים ">" ו "<" לבחירת הפרמטר הרצוי, ולאחר מכן לחצו על הלחצנים "+" ו "-" כדי לכוון ערך שונה.
9. לחצו על לחצן **התחל**. התנור יתחיל לפעול.

הטבלה המוצגת מטה מציגה את התכניות לפונקציה מיוחדת F1, מצביעה על טווח המשקל, על זמני ההפשרה ועל הזמן בו יש להניח למזון לעמוד (בכדי להבטיח כי המזון ימצא בטמפרטורה אחידה).

תכנית	מזון	משקל (גר')	זמן (דקות)	זמן מנוחה (דקות)
A 01	מרק	1500-200	5-3	בחשו 2-1 x, שימרו מכוסה, 1-2 דקות
A 02	מזון לפני הכנה מזון מרוכז	1500-200	20-3	בחשו 2-1 x, שימרו מכוסה, 1-2 דקות
A 03	מזון לפני הכנה כגון גולאש	1500-200	18-3	בחשו 2-1 x, שימרו מכוסה, 1-2 דקות
A 04	ירקות	1500-200	14-2,6	ערבבו 2-1 x, שימרו מכוסה, 1-2 דקות

הערות חשובות:

- השתמשו תמיד בכלים המיועדים לשימוש בתנור המיקרוגל ובמכסה או כיסוי למניעת איבוד נוזלים.
- בחשו או ערבבו את האוכל מספר פעמים במהלך החימום, במיוחד כאשר התנור משמיע צליל צפצוף והתצוגה מהבהבת כדלקמן: **turn**.
- הזמן הדרוש לחימום האוכל תלוי בטמפרטורה ההתחלתית שלו. אוכל המוצא ישירות מן המקרר יצטרך זמן רב יותר לחימום מאשר אוכל הנמצא בטמפרטורת החדר. במידה וטמפרטורת האוכל המחומם אינה כפי שרציתם שתהיה, בחרו משקל גדול או קטן יותר בפעם הבאה בה תחממו את האוכל.
- לאחר החימום, בחשו את האוכל או נערו את המיכל והניחו לו לעמוד למשך זמן מסוים, בכדי לאפשר לטמפרטורה שלו להיות אחידה.

אזהרה! לאחר החימום עלול הכלי להיות חם מאוד. למרות שגלי המיקרו אינם מחממים את מרבית הכלים, הכלי עלול להתחמם בעקבות מעבר חום מן האוכל.

פונקציה מיוחדת P2: בישול

השתמשו בפונקציה זו לבישול מזון טרי.



1. לחצו על לחצן "On/Off" כדי להדליק את התנור.
2. לחצו על לחצן פונקציות **תכניות בישול-אוטומטי**. האור התואם יהפוך לאדום.
3. לחצו על לחצן ">" פעמיים כדי להאיר את פונקצית P2.
4. לחצו על לחצן **אישור** לאישור בחירת הפונקציה.
5. לחצו על הלחצנים "+" ו "-" לקביעת התכנית הרצויה (ראו טבלה בהמשך).
6. לחצו על לחצן ">" כדי להיכנס לפרמטר המשקל.
7. לחצו על הלחצנים "+" ו "-" לקביעת משקלו של המזון.
8. במקרה שתרצו לשנות/להתאים את אחד מהפרמטרים הנ"ל, לחצו על הלחצנים ">" ו "<" לבחירת הפרמטר הרצוי, ולאחר מכן לחצו על הלחצנים "+" ו "-" כדי לכוון ערך שונה.
9. לחצו על לחצן **התחל**. התנור יתחיל לפעול.

הטבלה המוצגת מטה מציגה את התכניות לפונקציה מיוחדת F2, מצביעה על טווח המשקל, על זמני ההפשרה ועל הזמן בו יש להניח למזון לעמוד (בכדי להבטיח כי המזון ימצא בטמפרטורה אחידה).

תכנית	מזון	משקל (גר')	זמן (דקות)	הערה
b 01	תפוז"א	1000-200	7-4	ערבבו 2-1 x, שימרו מכוסה
b 02	ירקות	1000-200	15-4	ערבבו 2-1 x, שימרו מכוסה
b 03	אורז	500-200	20-13	מנת אורז על 2 מנות מים, שימרו מכוסה
b 04	דגים	1000-200	13-4	שימרו מכוסה

הערות חשובות:

- השתמשו תמיד בכלים המיועדים לשימוש בתנור המיקרוגל ובמכסה או כיסוי למניעת איבוד נוזלים.
- בחשו או ערבבו את האוכל מספר פעמים במהלך החימום, במיוחד כאשר התנור משמיע צליל צפצוף והתצוגה מהבהבת כדלקמן: **turn**.

אזהרה! לאחר החימום עלול הכלי להיות חם מאוד. למרות שגלי המיקרו אינם מחממים את מרבית הכלים, הכלי עלול להתחמם בעקבות מעבר חום מן האוכל.

הוראות הכנה:

- פרוסות דג- הוסיפו 1 עד 3 כפות מים או מיץ לימון.
- אורז- הוסיפו כמות מים כפולה עד פי 3 מכמות האורז.
- תפו"א לא מקולפים- השתמשו בתפו"א באותו הגודל. שטפו אותם וחוררו אותם מספר פעמים. אל תוסיפו מים.
- תפו"א מקולפים ו- ירקות טריים- חתכו לחתיכות באותו הגודל. הוסיפו כף מים על כל 100 גר' ירקות, הוסיפו מלח לתיבול.

פונקציה מיוחדת P3: הפשרה וקלייה

השתמשו בפונקציה זו לבישול וקלייה של סוגי מזון שונים.



1. לחצו על לחצן "On/Off" כדי להדליק את התנור.
2. לחצו על לחצן פונקציה **תכניות בישול-אוטומטי**. האור התואם יהפוך לאדום.
3. לחצו על לחצן ">" פעמיים כדי להבליט את פונקציה P3.
4. לחצו על לחצן **אישור** לאישור בחירת הפונקציה.
5. לחצו על לחצני "+" ו-"-" לקביעת התכנית הרצויה (ראו טבלה בהמשך).
6. לחצו על לחצן ">".
7. לחצו על לחצני "+" ו-"-" לקביעת משקלו של המזון.
8. במקרה שתרצו לשנות/להתאים את אחד מהפרמטרים הנ"ל, לחצו על הלחצנים ">" ו-"<" לבחירת הפרמטר הרצוי, ולאחר מכן לחצו על הלחצנים "+" ו-"-" כדי לכוון ערך שונה.
9. לחצו על לחצן **התחל**. התנור יתחיל לפעול.

הטבלה המוצגת מטה מציגה את התכניות לפונקציה מיוחדת P3, מצביעה על טווח המשקל, על זמני ההפשרה ועל הזמן בו יש להניח למזון לעמוד (בכדי להבטיח כי המזון ימצא בטמפרטורה אחידה).

הערה	זמן (דקות)	משקל (גר')	מזון	תכנית
חממו מראש את מחבת האפייה	12-8	550-300	פיצה	C 01
ערבבו 1 x, שמרו מכוסה	14-8	1000-400	מזון בהקפאה עמוקה	C 02
ערבבו 1 x	12-10	450-200	תבשילי תפו"א, קפואים	C 03

הערות חשובות:

- השתמשו תמיד בכלים המיועדים לשימוש בתנור המיקרוגל ובמכסה או כיסוי למניעת איבוד נוזלים.
- בחשו או ערבבו את האוכל מספר פעמים במהלך החימום, במיוחד כאשר התנור משמיע צליל צפצוף והתצוגה מהבהבת כדלקמן: **turn**.
- **אזהרה!** לאחר החימום עלול הכלי להיות חם מאוד. למרות שגלי המיקרו אינם מחממים את מרבית הכלים, הכלי עלול להתחמם בעקבות מעבר חום מן האוכל.

הוראות הכנה:

- פיצה קפואה - השתמשו בפיצות קפואות ובגלילי פיצה לא אפויים.
- מזון בהקפאה עמוקה - השתמשו בלזניה קפואה, קנלוני קפוא וכד'. שימרו מכוסה.
- תבשילי תפו"א, קפואים - צ'יפס, קרוקטים ותפו"א מטוגנים חייבים להיות מתאימים להכנה במיקרוגל.

בזמן שהתנור פועל...

הפסקת מעגל הבישול

יש באפשרותכם לעצור את תהליך הבישול בכל שלב על-ידי לחיצה על לחצן **הפסק** או באמצעות פתיחת דלת התנור.

בשני המקרים:

- **פליטת גלי מיקרו מופסקת באופן מיידי.**
- הגריל מבטל את פעילותו אך **עדיין חם מאוד. סכנת כוויה!**
- הטיימר מפסיק לעבוד והתצוגה מציגה את זמן הפעולה הנותר.

בזמן זה יש באפשרותכם:

1. להפוך או לבחוש את האוכל כדי להבטיח בישול אחיד.
2. לשנות את הפרמטרים של התהליך.
3. לבטל את התהליך על-ידי לחיצה על לחצן **הפסק**.

כדי להתחיל מחדש בתהליך, סגרו את הדלת ולחצו על לחצן **התחל**.

שינוי פרמטרים

ניתן לשנות פרמטרים של תפעול (זמן, משקל, עצמה וכו') בזמן שהתנור פועל או במקרה שתהליך הבישול הופסק:

1. לשינוי השעה, לחצו על הלחצנים "+" ו "-" הזמן החדש שנקבע יכנס לתוקף מיידי.
2. לשינוי העצמה, לחצו על לחצן בחירת עצמה. התצוגה והאור התואם יתחילו להבהב. שנו את הפרמטר על-ידי לחיצה על הלחצנים "+" ו "-" ואשרו על-ידי לחיצה על לחצן בחירת העצמה פעם נוספת.

ביטול מעגל הבישול

במידה והינכם מעוניינים לבטל את תהליך הבישול, לחצו על לחצן הפסק למשך 3 שניות.

ישמע צליל צפצוף ועל לוח התצוגה תוצג השעה.

סיום מעגל הבישול

בסיום התהליך ישמעו שלושה צלילי צפצוף ותוצג המילה "End".

צלילי הצפצוף ישמעו אחת ל- 30 שניות עד שדלת התנור תיפתח או עד לחיצה על לחצן הפסק.

בישול בתנור המיקרוגל

אזהרה! קראו את "הוראות הבטיחות" לפני הבישול במיקרוגל.

עקבו אחר ההמלצות הללו בבישול בתנור המיקרוגל שלכם:

- לפני חימום או בישול דברי מאכל בעלי קליפה או קרום (כגון תפוחי-עץ, עגבניות, תפוזים, אפונים, נקניקיות) נקבו אותם כדי שלא יפקעו. חתכו את המזון לפני הבישול.
- לפני השימוש במיכל או בכלי כלשהו, וודאו כי הוא מתאים לשימוש במיקרוגל (ראו פרק "סוגי כלים לתנור").
- בבישול דברי מאכל בעלי אחוזי לחות נמוכים (כגון הפשרת לחם, הכנת פופקורן וכד') תהליך ההתאיידות מהיר מאוד. התנור פועל כאילו היה ריק והמזון עלול להישרף. במקרה כזה התנור והמיכל עלולים להינזק. בשל כך, עליכם לכוון את זמן הבישול הדרוש ותו לא, ולשמור בתשומת לב על תהליך הבישול.
- לא ניתן לחמם כמויות גדולות של שמן (טיגון) במיקרוגל.
- הוציאו אוכל מבושל מראש מתוך המיכל שלו, יש להניח כי אינו חסין בפני חום. עקבו אחר הוראות ההכנה של היצרן.
- במידה ובידכם מספר מיכלים, כגון ספלים, סדרו אותם בצורה אחידה על-גבי הצלחת המסתובבת.
- אין לסגור שקיות פלסטיק בעזרת אטבים מתכתיים. במקום זאת השתמשו באטבי פלסטיק. נקבו את השקיות מספר פעמים כדי שאדים יוכלו לחמוק החוצה בקלות.
- בחימום או בישול דברי מאכל, וודאו שהם מגיעים לפחות לטמפרטורה של 70°C .
- בזמן הבישול, עלולים להיווצר אדים על-גבי דלת התנור אשר עלולים להתחיל לטפטף. זהו מצב נורמאלי אשר ניתן להבחין בו בעיקר כאשר טמפרטורת החדר נמוכה. פעולת התנור הבטיחותית אינה מושפעת מכך. עם תום הבישול, נקו את טיפות המים.
- בחימום נוזלים, השתמשו במיכלים בעלי מפתח רחב, כדי שהאדים יוכלו להתנדף בקלות.

הכינו את דברי המאכל בהתאם להוראות, והקפידו לשמור על זמני הבישול ועצמות הבישול המצוינים בטבלאות.

זכרו כי הנתונים המוצגים הינם נתונים מומלצים בלבד אשר יכולים להשתנות בהתאם למצב ההתחלתי; הטמפרטורה, אחוזי הלחות וסוג המזון. מומלץ להתאים את זמן ועצמת הבישול

לכל מצב ומצב. בהתאם למאפייני המזון עליכם להאריך/לקצר את זמן הבישול או להגביר/להקטין את עצמתו.

בישול בגלי מיקרו

1. ככל שכמות המזון גדולה יותר, הבישול יארך זמן רב יותר. זכרו ש:
 - כמות כפולה < זמן כפול
 - מחצית הכמות < מחצית הזמן
2. ככל שהטמפרטורה נמוכה יותר, הבישול יארך זמן רב יותר.
3. מזון המכיל נוזלים רבים מתחמם מהר יותר.
4. הבישול יהיה אחיד יותר במידה והמזון יפוזר בצורה שווה על הצלחת המסתובבת. אם תניחו מזון דחוס וסמיך בשוליה החיצוניים של הצלחת ומזון דחוס וסמיך פחות במרכזה, תוכלו לחמם סוגי מזון שונים במקביל.
5. ניתן לפתוח את דלת התנור בכל זמן. כאשר תעשו זאת התנור יכבה באופן אוטומטי. המיקרוגל יתחיל את פעולתו בשנית רק אם תסגרו את הדלת ותלחצו על לחצן "התחל" (Start).
6. מזון מכוסה יצריך זמן בישול קצר יותר וישמר את מאפייניו בצורה טובה יותר. המכסה בו אתם משתמשים חייב לאפשר לגלי מיקרו לעבור דרכו וחייב שיהיו בו חורים קטנים אשר יניחו לאדים לחמוק החוצה.

בישול בגריל

לקבלת תוצאות טובות יותר בגריל, השתמשו ברשת המתכת המסופקת עם התנור.

הניחו את רשת המתכת על צלחת הזכוכית כך שלא תבוא במגע עם פני השטח המתכתיים של חלל התנור. במידה והרשת תבוא במגע עם פני השטח המתכתיים של חלל התנור תתקיים סכנת מעגל חשמלי (electrical arcing) העלולה ליצור ניצוצות ולפגום בתנור.

נקודות חשובות:

1. בשימוש בגריל המיקרוגל בפעם הראשונה ייווצרו עשן וריחות העולים מן השמנים אשר היו בשימוש בתהליך הייצור.
2. דלת חלון התנור הופכת לחמה מאוד כאשר הגריל מופעל. **הרחיקו ילדים.**
3. כאשר הגריל מופעל, קירות חלל התנור ורשת המתכת הופכים לחמים מאוד, השתמשו בכפפות אפייה.
4. בשימוש בגריל לתקופת זמן ממושכת, האלמנטים ייכבו עצמם באופן זמני הודות לתרמוסטט הבטיחות.
5. **חשוב!** במידה ועליכם לבשל או לצלות בגריל מזון המצוי במיכלים, וודאו שהמיכל מתאים לשימוש במיקרוגל. ראו פרק "סוגי כלים לתנור!"
6. כאשר הגריל נמצא בשימוש, נתזי שומן עלולים לבוא במגע עם האלמנטים ולהישרף. זהו מצב נורמאלי, אין זה מעיד על תקלה תפעולית כלשהי.
7. עם סיום הבישול, נקו את חלל התנור ואת העזרים.

סוגי כלים הניתנים לשימוש בתנור

פונקצית מיקרוגל

בפונקצית המיקרוגל, זכרו שמשטחים מטאליים מחזירים גלי מיקרו. זכוכית, קרמיקה, חימר, פלסטיק ונייר מאפשרים לגלי המיקרו לעבור דרכם.

מסיבה זו, **סירים מטאליים, צלחות, קערות או מיכלים בעלי עיטורים או פריטים מטאליים אינם ניתנים לשימוש במיקרוגל.** כלי זכוכית או קרמיקה בעלי עיטורים או פריטים מטאליים אינם ניתנים לשימוש בתנור המיקרוגל.

החומרים **האידיאליים** לשימוש בתנורי מיקרוגל הינם זכוכית, קרמיקה או חימר, או פלסטיק חסין בפני חום. זכוכית או קרמיקה מאוד דקות ועדינות מתאימות לשימוש למשך זמן קצר (לחימום, למשל).

המזון החם עלול להעביר חום אל הכלי אשר עלול להפוך למאוד חם. על כן, כדאי תמיד להשתמש בכפפות אפייה!

כיצד לבדוק את כלי התנור המיועדים לשימוש:

הניחו את הכלי אותו אתם מעוניינים לבדוק במיקרוגל למשך 20 שניות בעצמה מקסימאלית. לאחר מכן, אם הכלי עדין קריר, הוא מתאים לשימוש במיקרוגל. במידה והכלי התחמם מאוד או יצר ניצוצות הוא אינו מתאים לשימוש במיקרוגל.

פונקצית גריל + טורבו

בפונקצית גריל, על הכלי להיות עמיד בטמפרטורה של 300°C לפחות.

כלי פלסטיק אינם מתאימים לשימוש בגריל.

פונקצית מיקרוגל + גריל

בפונקצית מיקרוגל + גריל, על הכלי להיות מותאם לשימוש הן במיקרוגל והן בגריל.

מכסים / כיסויים

אנו ממליצים להשתמש במכסי זכוכית או פלסטיק או בכיסוי נצמד:

1. פעולה זו תעצור התנדפות עודפת של נוזלים (בעיקר בבישול בזמן ממושך);
2. זמני הבישול יתקצרו;
3. המזון לא יתייבש;
4. הניחוח ישתמר.

על המכסה להיות בעל חורים או פתחים כך שלא ייווצר לחץ. יש לפתוח גם שקיות פלסטיק. בקבוקי תינוקות או כלים עם מזון תינוקות יכולים להיות מחוממים אך ורק ללא המכסים שלהם ולא הם עלולים להתפוצץ.

טבלת כלים לתנור

מצב תפעולי				סוג הכלי
מיקרוגל + גריל	גריל	מיקרוגל		
		בישול	הפשרה/חימום	
לא	לא	כן	כן	כלי חרסינה וזכוכית (1) לשימוש ביתי, אינם חסינים בפני אש, ניתנים להדחה במדיח כלים
כן	כן	כן	כן	חרסינה מזוגגת זכוכית וחרסינה חסינות בפני אש
לא	לא	כן	כן	חרסינה, כלי אבן (2) מזוגגים/ לא מזוגגים ללא עיטורי מתכת
לא	לא	כן	כן	כלי חימר (2) מזוגגים לא מזוגגים
לא	לא	לא	כן	כלי פלסטיק (2) עמידים בפני חום עד 100° C עמידים בפני חום עד 250° C
לא	לא	לא	לא	כיסוי פלסטי (3) כיסוי פלסטי למזון צלופן
לא	לא	לא	כן	נייר, קרטון, קלף (4) מתכת
לא	כן	לא	כן	רדיד אלומיניום
לא	כן	לא	לא	נייר אלומיניום (5)
כן	כן	לא	לא	עזרים (רשת מתכת)

1. ללא סיומת זהב או כסף; ללא עיטורים ממתכת.
2. הקפידו לשמור על הוראות היצרן!
3. אין להשתמש באטבי מתכת לסגירת השקית. נקבו חורים בשקית. השתמשו בכיסוי אך ורק לכיסוי המזון.
4. אין להשתמש בצלחות נייר.
5. מיכלי אלומיניום שטוחים בלבד, ללא מכסה/כיסוי. יש להקפיד שכלי האלומיניום לא יבואו במגע עם קירות חלל התנור.

תחזוקה וניקוי התנור

תקרת התנור

במידה ותקרת התנור מלוכלכת, ניתן להנמיך את הגריל בכדי להקל את תהליך הניקוי.

בכדי להימנע מסכנת כוויה, המתינו עד שהגריל יתקרר לפני שתנמיכו אותו.

עקבו אחר ההוראות:

1. סובבו את תמיכת הגריל ב- 90° (1).

2. הנמיכו בזהירות את הגריל (2). אין להשתמש בכוח מופרז זה עלול לגרום נזק.
3. לאחר ניקוי התקרה, החזירו את הגריל (2) למקומו.

כיסוי גלי המיקרו (3) הממוקם בתקרה חייב להישמר תמיד נקי. שאריות אוכל שיצטברו על כיסוי גלי המיקרו עלולות לגרום נזק או לייצר ניצוצות.

אין להשתמש בחומרי ניקוי הגורמים לשריטות, או בחפצים חדים.

למניעת סיכונים, אין להסיר את כיסוי גלי המיקרו.

כיסוי המנורה (4) ממוקם בתקרת התנור וניתן בקלות להסירו על מנת לנקותו. יש להבריגו החוצה ולנקות אותו בעזרת מים ונוזל לשטיפת כלים.

עזרים

יש לנקות את העזרים אחרי כל שימוש. במידה והם מאוד מלוכלכים, יש להשרותם במים תחילה ולאחר מכן לנקותם בעזרת מברשת או ספוג. את העזרים ניתן להדיח במדיח כלים.

ודאו כי הצלחת המסתובבת והתמיכה התואמת לה נקיות תמיד. אין להפעיל את התנור אלא אם כן הצלחת המסתובבת והתמיכה התואמת לה מונחות במקומן.

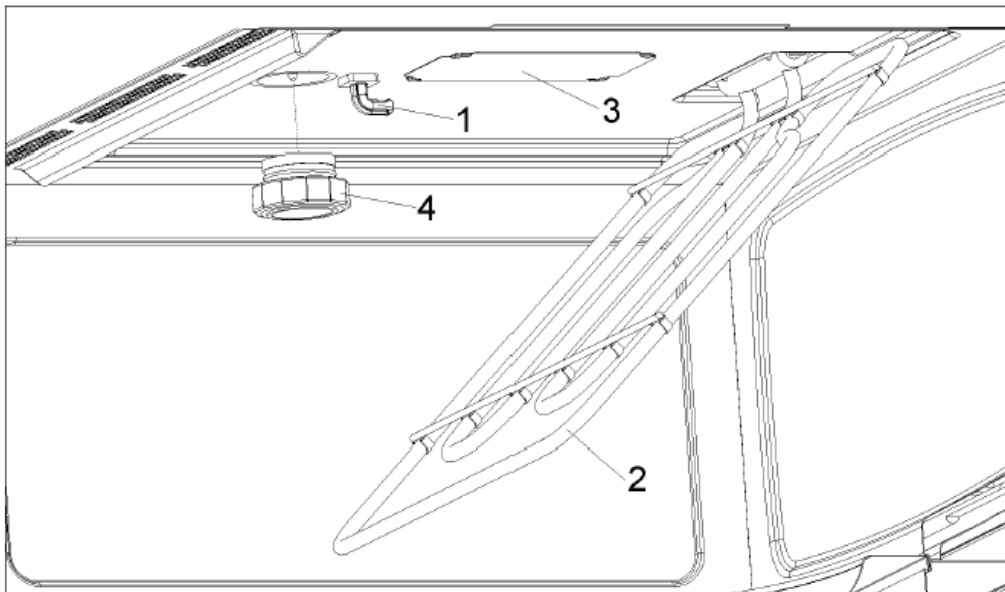

נירוסטון NIROSTON

לקולטי אדים, לתנורים, מקררים, לכריים, לדלתות הרמה
for STAINLESS STEEL

ספריי מבריק ומגן על נירוסטה

מכיל חומרי הגנה מפני קורוזיה
משאיר שכבת מגן על הנירוסטה



נימן אהשא באנויוו
האשווקו מוצרי

Küppersbusch

קופרבוש

smatic

FABER

מיוצא -

✓ קולטי אדים

✓ חיפויי קיר

✓ תנורים

✓ כריים

✓ דלתות הרמה למיקרו גל

✓ מקררים

✓ מדיחי כלים אינטגרליים (פנל נירוסטה)

✓ משטחי עבודה מנירוסטה

✓ מיקרוגל עם חזית נירוסטה

או באתר היבואן:

www.kupper-sale.co.il

המשלוח בדואר בחינם

קופר יבוא בע"מ

FABER

smatic

Küppersbusch

משווקי