



קופר יבוא 1992 בע"מ <sup>בס"ד</sup>

הוראות הפעלה  
לתנור מיקרוגל

**Kuppersbusch**

**EEBKM 6750.0 J**

**Kupper**



**Küppersbusch**

**משוקי**

רח' המלאכה 4 אזור התעשייה החדש ראש העין 48091 טל. 03-9381695 פקס. 03-9381696  
4 HAMELACHA ST. NEW INDUSTRIAL AREA ROSH-HAAYIN CODE 48091, TEL. 03-9381695, FAX. 03-9381696

## זהירות קרינת גלי מיקרו. אין להיחשף לקרינה ממחולל גלי מיקרו או מחלקים אחרים המוליכים אנרגית גלי מיקרו!

### אמצעי זהירות למניעת חשיפה מסוכנת לקרינת מיקרוגל

1. אין לבטל מפסקי הביטחון בדלת מכון שביטולם יגרום להפעלת התנור כאשר הדלת פתוחה. הפעלת התנור בדלת פתוחה עלולה לגרום לחשיפה מזיקה לגלי מיקרו.
2. אל תניחו חפצים כלשהם בין חזית התנור לבין הדלת, ואל תאפשרו לשאריות לכלוך וחומרי נקיון להצטבר על משטחי האטימה.
3. אל תפעילו את התנור אם נגרם לו נזק כלשהו. הקפידו במיוחד שדלת התנור תיסגר היטב ושלא נגרם נזק לחלקים הבאים:
  - א. דלת (מעוקמת).
  - ב. צירים ותפסים (שבורים או רופפים).
  - ג. אטמי הדלת ומשטחי האטימה.

### 4. התנור לא יכוון או יתוקן אלא ע"י איש שירות מוסמך בלבד!

אם פתיל הזינה ניזוק, כדי להימנע מסכנה, החלפתו תיעשה אך ורק ע"י טכנאי מורה מטעם היבואן

### חיבור לרשת החשמל

- וודאו חיבור התנור להארקה. במקרה של קצר חשמלי הארקה תפחית סכנת התחשמלות. התנור מצויד בכבל, שיש לו תיל הארקה ותקע מאורק.
- אזהרה חמורה - שימוש בתקע פגום עלול לגרום סכנת התחשמלות.**
1. חברו את התנור המיקרוגל ישירות לשקע המאורק בהארקה תקינה, ומוגן בנתיך של 16 אמפר לפחות.
  2. וודאו קיום הארקה תקינה למכשיר בכל עת. בשום מקרה אל תפרקו את פין ההארקה מתקע החשמל.
  3. כדי למנוע סיכונים בטיחותיים אל תשתמשו בכבל מאריך, מפלג, מתאם וכיו"ב, ואל תפעילו את התנור כאשר נגרם נזק כלשהו לכבל החשמל או לתקע.
  4. החלפת כבל החשמל או התקע תבוצע ע"י טכנאי החברה בלבד.

### הפרעות רדיו

תנורי מיקרוגל עלולים לגרום להפרעות בקליטת רדיו, טלוויזיה או ציוד דומה. הפרעות תוכלו למנוע או לצמצם על ידי:

1. ניקוי הדלת, האטמים ומסגרת התנור.
2. הרחקת הרדיו, הטלוויזיה וכיו"ב, ככל שניתן מתנור המיקרוגל.
3. מקמו את תנור המיקרוגל כך שהפרעות למקלטים תהינה מזעריות.
4. חברו את התנור לשקע או לקו חשמל נפרד מהקו אליו מחוברים המקלטים.

## לפני הפנייה לשרות

### אם התנור אינו מתפקד כלל,

1. וודאו שהתנור מחובר כהלכה לרשת החשמל. אם הוא לא מחובר היטב, הוציאו את התקע משקע החשמל, המתו 10 שניות וחברוהו שוב.
2. וודאו שאין הפסקת חשמל ובדקו את הנתיד בלוח החשמל. אם הכל כשורה, בדקו שמתח חשמלי מגיע לשקע החשמל בעזרת מכשיר חשמלי אחר.
3. וודאו שלוח הפיקוד מתוכנת נכון והטיימר מכוון.
4. וודאו שהדלת סגורה כהלכה, רק כך אנרגית גלי המיקרו תשאר בתנור.

**אם התקלה לא מופיעה ברשימה, אל תנסו לתקן את התנור בעצמכם. הביאו את המיקרוגל לתחנת השרות של קופר יבוא בע"מ הקרובה למקום מגורכם.**

## התקנה

1. וודאו שלא נשארו בתנור חומרי אריזה.
2. **אזהרה:** בדקו את התנור לאחר הוצאתו מן האריזה וודאו שלא נגרם לו נזק כלשהו כמו למשל: דלת לא מכוונת או עקומה, אטמים מסביב לדלת פגומים, פגיעות בחלל הפנימי של התנור או בדלת, חורים בדלת או במעטפת החיצונית של התנור. באם התגלה פגם כלשהו אל תפעילו את התנור עד שייבדק ויתוקן על ידי איש שרות מוסמך.

## התקנה, חיבור לרשת החשמל, הפרעות רדיו

3. התנור כבד מאוד. יש להניח את התנור על משטח יציב ומאוזן המסוגל לשאת את משקל התנור והמזון המוכנס אליו.
4. הרחיקו את התנור ממקור חום גבוה, אדים, לחות או רטיבות.
5. פתחי האוורור, שבגב התנור, מאפשרים קירור וזרימת אויר לתא הבישול. בשום מקרה אין לחסום את פתחי האוורור וחובה להשאיר מרווח של כ- 20 ס"מ מעל התנור, כ- 5 ס"מ מדפנות הצד 1- 10 ס"מ מגב התנור, כדי לאפשר זרימת אוויר מספקת.
6. אל תפעילו את התנור ללא הצלחת המסתובבת, טבעת התמיכה המסתובבת וציר ההנעה, וודאו שהם ממוקמים כהלכה במקומם.
7. וודאו שכבל הזינה לא פגום ולא מונח לתחת לתנור, מעל מקור חום כלשהו או משטחים חדים.
8. שקע החשמל חייב להיות נגיש למקרה חירום.
9. אל תשתמשו בתנור מחוץ לבית.

## הוראות בטיחות חשובות

אזהרה - כדי להפחית סכנת כוויות, התחשמלות, שריפה, פציעה או חשיפה לאנרגיית גל מיקרו:

1. קראו את הוראות ההפעלה לפני השימוש בתנור המיקרוגל.
2. השתמשו בתנור המיקרוגל רק עבור המטרה לשמה הוא קיים, כמתואר בהוראות ההפעלה. אל תשתמשו בחומרים מאכלים, כימיקלים או בקיטור במכשיר זה. סוג תנור זה תוכנן במיוחד לחימום, בישול מזון ולא תוכנן לשימוש מסחרי או מעבדתי.
3. אל תשתמשו בתנור כשהוא ריק.
4. יש להשגיח מקרוב על ילדים המשתמשים בתנור.
5. אל תשתמשו בתנור המיקרוגל אם כבל החשמל או התקע פגומים, אם אינו פועל כשורה, ניזוק או נפל.
6. כדי לצמצם סכנת שריפה בתא התנור:  
א. אל תבשלו את המזון בעת בישול מזון בכלי נייר, פלסטיק או חומרים דליקים אחרים. הסירו חוטים וסוגרים משקיות לפני הכנסתן לתנור.  
אם פורצת שריפה בתא התנור, השאירו את הדלת סגורה, נתקו את התנור מרשת החשמל או נתקו את מפסק הזרם הראשי.
7. אזהרה: מוצרים מסוימים כגון ביצים שלמות ומכלים אטומים (כגון צנצנות זכוכית סגורות ובקבוקים לתינוק עם פטמה) עלולים להתפוצץ ואין לחמם בתנור מיקרוגל.
8. זכרו תמיד שהנוזלים בכלי הבישול חמים יותר מאשר הכלי עצמו.
9. חל איסור חמור לטגן מזון בשמן עמוק בתנור מיקרוגל. פעולות הטיגון עלולות לגרום נזק לרכיבי התנור וסכנת כוויות.
10. אל תבשלו ביצים בקליפתן, שכן הן עלולות להפוצץ. נקבו חלמון או חלבון ביצה לפני בישולם, כדי למנוע "התפוצצות". לעתים ביצה עלומה עלולה להתפוצץ תוך כדי בישולה. בשלו ביצים בכלי מיוחד המיועד לכך, והמתינו דקה לאחר הבישול לפני הסרת המכסה.
11. אל תבשלו מזון עטוף בקרום או קליפה, כגון חלמון ביצה, תפוחי אדמה, כבדי עוף וכדומה. נקבו אותם קודם לכן מספר פעמים במזלג.
12. טעמו בעצמכם את המזון לפני הגשתו, במיוחד אם הוכן עבור תינוק. מומלץ לא להגיש ישירות מהתנור את המזון/נוזל, אלא להמתין מספר דקות, ותוך כדי כך לערבב אותו, כדי שהחום חתפזר בתוכו בצורה שווה.
13. כלי הבישול עלולים להיות חמים מכיוון שהחום הנוצר במזון המבושל מקרין את החום לכלי הבישול. לכן, השתמשו בכפפות או בידית להוצאת כלי הבישול מהתנור.

## הוראות בטיחות חשובות

- יש לבדוק ולוודא שכלי הבישול מתאים לשימוש בגלי מיקרוגל, כלי המתחמם מאוד בעת השימוש בו, לא מתאים לשימוש בתנור מיקרוגל.
  - אל תבשלו מזון או פופ-קורן ישירות על צלחת הזכוכית המסתובבת. הניחו את המזון על/בתוך כלי מתאים.
- אזהרה: חל איסור חמור להסיר את מכסה התנור או לבצע פעולות תיקון או תחזוקה על ידי מי שלא הוסמך לכך על ידי היצרן או היבואן !**

זהירות  
אנרגיית גלי מיקרוגל  
אין להסיר את המכסה

לפני השימוש יש לוודא שכלי הבישול מתאימים לשימוש בתנורי מיקרוגל.  
אם מגלים עשן, יש להשאיר את הדלת סגורה ולנתק את התנור מהזינה או להפסיק את הזינה

### עקרונות השימוש בגלי מיקרוגל

- סדרו בזהירות את המזון. הניחו את החלקים העבים בכיוון החלק החיצוני של כלי הבישול.
- הקפידו על זמני בישול נכונים. כווננו את זמן הבישול לזמן הקצר ביותר המתכון, ובמידת הצורך הוסיפו זמן בישול לאחר מכן. מזון המבושל יתר על המידה עלול לגרום להיווצרות עשן או להתלקחות אש.
- כסו את המזון בעת הבישול. כיסוי המזון מונע נתזים ומסייע לבישול אחיד.
- כדי לאפשר בישול מהיר ואחיד בגלי מיקרוגל, סובבו והפכו מספר פעמים מזון כמו למשל: המבורגר, עוף וכו'. כמו כן סובבו והפכו חלקי מזון גדולים למשל בשר צלי לפחות פעם אחת תוך כדי הבישול.
- ערבבו מחדש מזון כמו למשל: כדורי בשר כשיחלוף חצי מזמן הבישול.

**לידיעתכם :** לאחר כיבוי התנור, המאוורר של התנור ממשיך לפעול עד שתא התנור מתקרר. רעש הפעולה הינו חלק מהתהליך התקין של קירור תא התנור.

## כלים המיועדים לשימוש בתנורי מיקרוגל

### כלים המיועדים לשימוש בתנורי מיקרוגל

1. הכלים המתאימים ביותר לשימוש בגלי מיקרו הם כלים שקופים המיועדים לתנורי מיקרוגל. כלים אלו מאפשרים לקרני המיקרו לחדור דרכם ולחמם את המזון.
2. גלי מיקרוגל לא יכולים לחדור מבעד למתכות, ולכן אסור בתכלית האסור השימוש בכלי בישול או רדידים העשויים ממתכת.
3. אין להכניס מזון העטוף בנייר ממוחזר לתוך התנור, מכיוון שייתכן ובתוך הנייר נמצאים חלקיקי מתכת זעירים שחדרו לנייר בעת המיחזור ושעלולים לגרום לפריצת ניצוצות או התלקחות של אש.
4. כלים עגולים או אלפטיים עדיפים על מיכלים מרובעים או מלבניים מכיוון שהמזון בפינות נוטה להתחממות יתר.

### אזהרה: אין להכניס כלים מפלסטיק כאשר משתמשים בגריל.

הרשימה הבאה תאפשר לכם לבחור את הכלי המתאים לשימוש במיקרוגל:

מיקרוגל	כלי הבישול מתאים לשימוש ב
כן	זכוכית עמידה בחום
לא	זכוכית לא עמידה בחום
כן	כלים מקרמיקה עמידה בחום
כן	כלים מפלסטיק המיועדים לתנורי מיקרוגל
כן	מגבות נייר
לא	מגשי מתכת
לא	מדפי מתכת
לא	נייר אלומיניום, ומיכלי אלומיניום

## תיאור המיקרוגל:

### מבט כללי

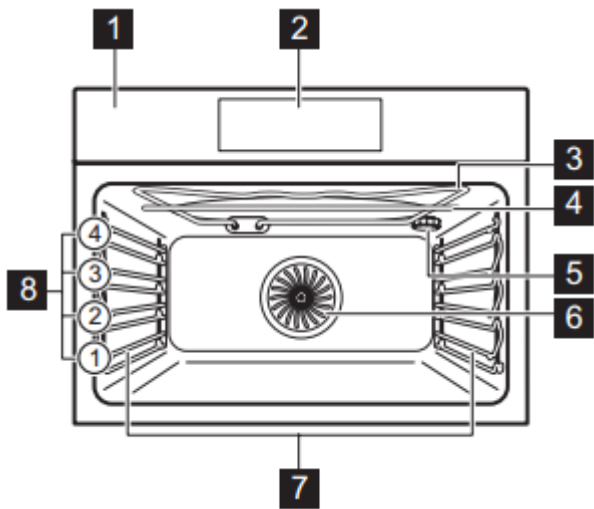

- 1 פאנל הפעלה
- 2 צג
- 3 גוף חימום
- 4 גנרטור (שייך למיקרוגל)
- 5 מנורה
- 6 מאוורר
- 7 תמיכת מדפים - ניתן לשליפה
- 8 קומות למדפים

### אביזרים

מגש אפייה- להכנת עוגות וביסקוויטים

רשת אפייה- לכלי בישול, תבניות אפייה, צלייה

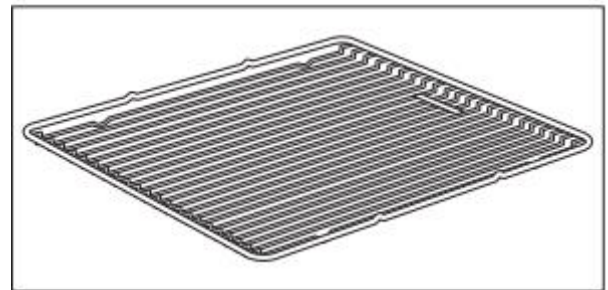
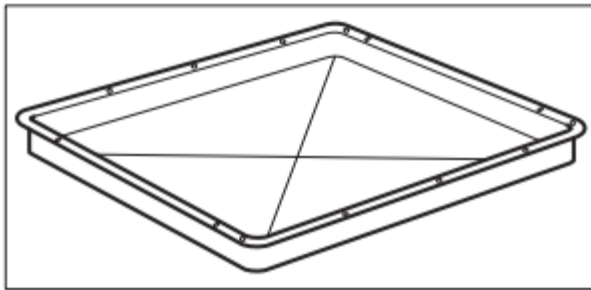

## פאנל ההפעלה

### תוכנה אלקטרונית

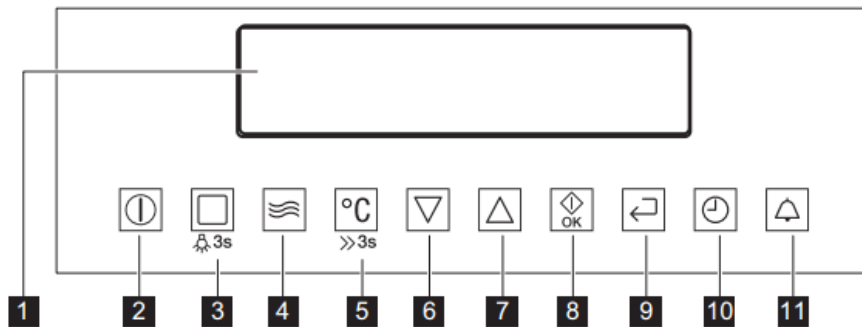

### השתמשו בכפתורים בכדי להשתמש במכשיר

סמל	פונקציה	פעולה
-	תצוגה	הצגת המצב הנוכחי של המכשיר
	הפעלה/כיבוי	הפעלת וכיבוי המכשיר
	פונקציות חימום וסיוע בבישול	לחצו על הכפתור פעם אחת בכדי לבחור בפונקציות חימום וסיוע בבישול. לחצו על הכפתור שנית בכדי לשנות את בחירתכם. על מנת להפעיל או לכבות את התאורה לחצו על הכפתור למשך 3 שניות.
	פונקציות מיקרוגל	להפעלת פונקציות המיקרוגל. באפשרותכם להשתמש בפונקציה גם כשהמכשיר כבוי. במידה ואתם משתמשים בפונקציות המיקרוגל יחד עם הפונקציה: משך ליותר מ-7 דקות ובמצב משולב, עוצמת המיקרוגל לא יכולה לעלות מעל 660 W

5		הגדרת טמפרטורה	להגדרת הטמפרטורה או הצגת הטמפרטורה של המכשיר. לחצו על הכפתור למשך 3 שניות בכדי להפעיל או לכבות את הפונקציה: חימום מואץ
6		למטה	ירידת שלב בקטגוריות שבתפריט
7		למעלה	עליית שלב בקטגוריות שבתפריט
8		אישור/הפעלה מהירה של המיקרוגל	אישור בחירה או הגדרות. הפעלת פונקציות מיקרוגל. באפשרותכם להשתמש בפונקציה גם כשהמכשיר כבוי.
9		חזרה	חזרה אחורה שלב אחד בתפריט. לחזרה לתפריט הראשי לחצו על הכפתור למשך 3 שניות.
10		זמן ופונקציות נוספות	להגדרת פונקציות נוספות. כשמופעלת פונקציות חימום, לחצו על הכפתור להגדרת הטיימר או הפונקציות: פונקציות נעילה, מועדפים, חמם והמתן, הגדר והמשך.
11		תזכורת	להפעלת הפונקציה: תזכורת.

### תצוגה

- A - פונקציות חימום או פונקציות מיקרוגל
- B - שעה
- C - מחוון החימום
- D - טמפרטורה או עוצמת המיקרוגל
- E - הזמן שנותר או הצגת שעת הסיום של פונקציה

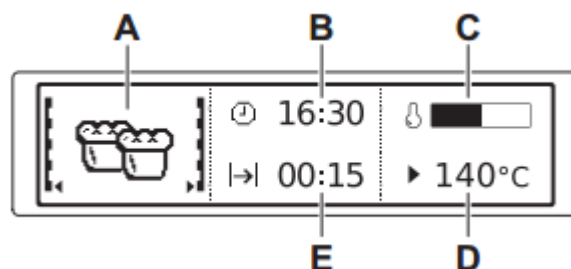

### מחוונים נוספים בתצוגה

פונקציה	סמל
הפונקציה מופעלת.	
הצגת השעה הנוכחית.	
הצגת הזמן הדרוש לבישול.	
הצגת שעת הסיום של הבישול.	
הצגת הטמפרטורה.	
הצגת משך הזמן בו מופעלת פונקציות החימום. לחצו  ו-  בו זמנית בכדי לאפס את הזמן.	
הצגת הטמפרטורה של המכשיר.	
הפונקציה מופעלת, זמן החימום מתקצר.	
הצגת מצב המערכת (המשקל ניתן לשינוי או שהמשקל האוטומטי מופעל).	
הפונקציה מופעלת.	





### ניווט בתפריטים

- 1) הפעילו את המכשיר.
- 2) לחצו או- לבחירת האופציה הרצויה בתפריט.





## מבט כללי על תפריט





### תפריט ראשי

סמל	אופציה בתפריט	תיאור
	פונקציות חימום	רשימה של פונקציות חימום
	סיוע בבישול	רשימה של תוכניות הפעלה
	הגדרות בסיסיות	לבחירת הגדרות שונות
	מועדפים	רשימה של תוכניות ההפעלה המועדפות שנבנו על ידי המשתמש.

### הגדרות בסיסיות

סמל	תפריט משני	תיאור
	הגדרת השעה	הגדירו את השעה הנוכחית בשעון.
	אינדיקציית הזמן	כשמופעל: מוצגת השעה בה הפעלתם את המכשיר.
	הגדר והמשך	כשמופעל: באפשרותכם לבחור "הגדר והמשך" בחלון האפשרויות.
	חמם והמתן	כשמופעל: באפשרותכם לבחור "חמם והמתן" בחלון האפשרויות.
	תוספת זמן	הפעלת וכיבוי תוספת הזמן.
	ניגודיות התצוגה	התאמת ניגודיות התצוגה בהדרגתיות.
	בהירות התצוגה	התאמת בהירות התצוגה בהדרגתיות.
	הגדרת השפה	בחירת השפה הרצויה בתצוגה.
	עוצמת שמע של הצלצול	התאמת עוצמת השמע של לחיצה על כפתורים בהדרגתיות.
	צלילים	הפעלת או כיבוי צלילי הכפתורים. לא תוכלו לכבות את צלילי כפתור ההפעלה והכיבוי.
	צלילי אזהרה	הפעלת וכיבוי צלילי האזהרה.
	שירות	הצגת גרסת התוכנה והתצורה של המכשיר.
	הגדרות מקוריות	איפוס כלל ההגדרות וחזרה להגדרות המקוריות.

### פונקציות חימום

סמל	תפריט משני	תיאור
	בישול עם אוורור	לבישול מזון על 2 מדפים (מקסימום) בו זמנית ולאוכל יבש הגדירו את הטמפרטורה ל-20-40 מעלות, נמוך יותר עבור הפונקציה: חימום תחתילעילי.
	הגדרות פיצה	לבישול מזון על מדף אחד, להשחמה מואצת ולתחתית קריספית. הגדירו את הטמפרטורה ל-20-40 מעלות, נמוך יותר מאשר עבור הפונקציה: חימום תחתילעילי.
	בישול איטי	להכנת צלילי עסיסי ורך.
	חימום תחתילעילי	לאפיית ובישול מזון על מדף אחד

להכנת מזון מהיר כמו צ'יפס, תפוחי אדמה ועוד.	מזון קפוא	
לצליית נתח בשר גדול או עוף שלם המכיל עצמות על מדף אחד. משמש גם לאפיית פשטידות מוקרמות.	גריל עוצמתי	
להכנת מאכלים שטוחים על משטחים רחבים ולאפיית לחם.	גריל מואץ	
להכנת מאכלים שטוחים ולאפיית לחם.	גריל	
לשמירה על חום המזון.	שמירה על חום	
להפשרת מזון קפוא.	הפשרה	
לאפיית עוגות עם תחתית קריספית ולמזון משומר.	חימום תחתי	
לתפיחה מבוקרת של בצק שמרים לפני אפייתו.	תפיחת בצק	
לאפיית לחם.	אפיית לחם	
למנות כמו לזניה, תפוחי אדמה מוקרמים ועוד. משמש גם להקרמה והשמחה.	פשטידות מוקרמות	
להכנת ירקות מבושלים כדוגמת מלפפון חמוץ.	מזון משומר	
לייבוש פירות חתוכים (תופחים, שזיפים, אפרסקים) וירקות מאודים (עגבניות, קישואים, פטריות)	ייבוש	
לחימום חוזר של מזון לפני הגשתו.	חימום מגש	
לפונקציות ECO- לחסכון באנרגיה במהלך הבישול. יש להגדיר את זמן הבישול קודם לכן. לקבלת מידע נוסף לגבי ההגדרות המומלצות עברו לטבלאות הבישול והפונקציות המתאימות.	קליית ECO	

### הפעלת פונקצית חימום

- 1) הפעילו את המכשיר.
- 2) בחרו בתפריט: פונקציות חימום.
- 3) לחצו OK לאישור.
- 4) הגדירו פונקצית חימום.
- 5) לחצו OK לאישור.
- 6) הגדירו טמפרטורה.
- 7) לחצו OK לאישור.

### מחונן החימום

עם הפעלת פונקצית חימום הצג יידלק ותוצג עליית הטמפרטורות.

### מחונן החימום המואץ

הפונקציה מקצרת את משך החימום. להפעלת הפונקציה לחצו על הכפתור למשך 3 שניות. מחונן החימום יתחלף.

### שארית חום

עם כיבוי המכשיר הצג יראה את החום שנשאר בתוכו. באפשרותכם להשתמש בחום בכדי לשמור על מזון חם.

### חסכון באנרגיה

למכשיר מספר תצורות המאפשרות חסכון באנרגיה בזמן הבישול.

### טיפים

- וודאו כי דלת התנור סגורה כשהמכשיר פועל והקפידו להשאיר אותה סגורה כמה ככל הניתן במהלך הבישול.
- השתמשו בכלים העשויים מתכת לשיפור שמירת החום.
- כשמתאפשר - הכניסו את האוכל לתנור מבלי לחמם אותו קודם לכן.

- כשזמן הבישול אורך יותר מ- 30 דקות הורידו את טמפרטורת התנור לטמפרטורה המינימאלית כ-10-3 דקות לפני תום הבישול (תלוי בזמן הבישול). שאריות החום התנור ימשיכו לבשל את המזון.  
- השתמשו בשאריות החום לחימום מאכלים נוספים.

### בישול עם מאוורר

כשמתאפשר השתמשו בפונקציית בישול הכוללת שימוש במאוורר.

### שאריות החום

בחלק מפונקציות החימום הכוללות הגדרת זמן(משך בישול, זמן הסיום) אם זמן הבישול אורך מ-30 דקות גוף החימום נכבה אוטומטית 10% מהזמן מוקדם יותר. המאוורר והתאורה ממשיכים לפעול עד תום הזמן שהוגדר.

### בישול ללא תאורה

כבו את התאורה במהלך הבישול והפעילו שוב בעת הצורך.

### שמירה על חום של מזון

אם ברצונכם להשתמש בשאריות החום בכדי לשמור על מזון חם בחרו בטמפרטורה הנמוכה ביותר האפשרית לכם. הצג יראה את החום שנשאר בתנור.

### פונקציות ECO

עברו לפרק "פונקציות חימום" עם השימוש בפונקציות ECO התאורה כובה. באפשרותכם להפעיל אותה לפי הצורך.

### כלי בישול וחומרים מתאימים

גריל	מיקרוגל			כלי בישול וחומרים
	בישול	חימום	הפשרה	
כן	כן	כן	כן	זכוכית עמידה בחום ופורצלן (ללא מתכות)
לא	לא	לא	כן	זכוכית לא עמידה בחום ופורצלן
כן	כן	כן	כן	זכוכית וזכוכית קרמית העשויה חומרים עמידים בחום, רשת האפייה
לא	כן	כן	כן	קרמיקה וחרס
לא	כן	כן	כן	פלסטיק עמיד לחום של עד 200 מעלות
לא	לא	לא	כן	קרטון, נייר
לא	לא	לא	כן	ניילון נצמד
לא	כן	כן	כן	שקית אפיה עם סגירה מותאמת למיקרוגל
כן	לא	לא	לא	כלי לצלייה עשוי מתכת כדוגמת אמיל או יציקה
כן	לא	לא	לא	תבנית אפיה בעלת ציפוי לכה או סיליקון
כן	כן	כן	כן	מגש אפיה
לא	כן	כן	לא	כלי בישול להשחמה- מחבת ליצירת מרקם קריספי
כן	כן	כן	כן	אריזות של מזון מוכן

- 1) בלי כסף, זהב, פלטינה או ציפוי וקישוטים העשויים מתכת.
- 2) בלי קוורץ או רכיבים מתכתיים, ציפויים המכילים מתכת.
- 3) עליכם לפעול לפי ההוראות המציגות את הטמפרטורה המקסימאלית.







### דברים נוספים למחשבה-

לכל מוצר צורה שונה ואיכות שונה. לכן, הזמן והעוצמה הדרושים להפשרה, חימום או בישול משתנים. שנו בהתאם לכמויות- כמות כפולה דורשת כמעט כפול מהזמן.  
# המיקרוגל מקרין ישירות את החום על המזון לכן לא כל המקומות מחוממים בו זמני. עליכם לערבב או לסובב את המנות במיוחד אם מדובר בכמויות גדולות.  
#זמן העמידה רשום בטבלה.  
תנו למנה לעמוד בתוך המיקרוגל או בחוץ כך שהחום יתפזר בצורה שווה יותר.  
# תוכלו לקבל תוצאות טובות יותר עבור אורז אם תשמשו בצלחת שטוחה ורחבה.

## פונקציות המיקרוגל

פונקציה	תיאור
מיקרוגל	הקרנת החום ישירות אל המנה. השתמשו בפונקציה לחימום מנות שאינן מוכנות, להפרשת בשר או פירות ולבישול ירקות או דגים.
משולב	לשימוש בפונקציות חימום ובפונקציות מיקרוגל בו זמנית. לקיצור זמן הבישול של מזון והשחמה בו זמנית.
התחלה מהירה	להפעלת פונקציות מיקרוגל בלחיצה אחת על כפתור OK תוך שימוש בעוצמת המיקרוגל המרבית. זמן ההפעלה: 30 שניות.

### הגדרת פונקציות מיקרוגל

- 1) הפעילו את המכשיר.
- 2) לחצו  להפעלת פונקציות מיקרוגל.
- 3) לחצו OK. הפונקציה מוגדרת ל-30 שניות והמכשיר מתחיל לחמם.
  - i) - כל לחיצה על כפתור OK תוסיף 30 שניות לזמן של משך הבישול.
  - i) - במידה ולא תלחצו על OK המכשיר יכבה לאחר 20 שניות.
- 4) לחצו על  להגדרת הפונקציה: משך הבישול. ראו פרק "הגדרת פונקציות השעון".
  - i) - כשזמן של הפונקציה: משך הבישול מוגדר ליותר מ-7 דקות עוצמת המיקרוגל יורדת ל-W600.
  - i) - הזמן המרבי המוגדר עבור הפונקציה: משך הוא 90 דקות.
- i) - באפשרותכם לשנות את עוצמת המיקרוגל (לחצו  ואז  או- ) והפונקציה: משך  בכל זמן שמופעלת פונקציות מיקרוגל.
- 5) כשהזמן המוגדר מסתיים נשמע צליל אקוסטי למשך 2 דקות. פונקציות המיקרוגל כובה אוטומטית. לחצו על כפתור בכדי להפסיק את הצלצול.
- i) - בכדי לכבות את פונקציות המיקרוגל לחצו על כפתור ההפעלה והכיבוי של המכשיר.
- i) - אם תלחצו  או תפתחו את דלת המכשיר- הפונקציה תעצור. להמשך לחצו OK.

### הגדרת פונקציית השילוב

- 1) הפעילו פונקציות חימום. ראו "הפעלת פונקציית חימום".
- 2) לחצו  ובצעו אחר השלבים של "פונקציות מיקרוגל". הפונקציות שאינן אפשריות עבור פונקציית השילוב. מועדפים, זמן הסיום, הגדר והמשך, חמם והמתן.

### הגדרת פונקציות ההתחלה המהירה







- 1) במידה ויש צורך לחצו על כפתור ההפעלה והכיבוי על מנת לכבות את המכשיר.
- 2) לחצו OK להפעלת פונקציות ההתחלה המהירה. כל לחיצה על OK תוסיף 30 שניות למשך הפעולה.
  - i) - באפשרותכם לשנות את עוצמת המיקרוגל (ראו "הגדרת פונקציית מיקרוגל").
- 3) לחצו על כפתור ההפעלה והכיבוי בכדי להגדיר את הפונקציה: משך הבישול - ראו "הגדרת פונקציית שעון".

### דוגמאות לשימוש בהגדרות העוצמה בכדי לבשל

שימוש	הגדרות העוצמה
חימום נוזלים	1000
בישול	900
בישול ירקות	800
המסת ג'לטין וחמאה	700
הפשרה וחימום מזון קפוא	600
חימום מנה בצלחת אחת	500
בישול מנות עם ביצים	

400	המשך בישול של מנות
300	בישול מזון עדין
200	חימום מזון לתינוקות בישול אורז
	חימום מזון עדין המסת גבינה
100	הפשרת בשר, דגים, לחם. הפשרת גבינה, שמנת או חמאה הפשרת פירות ועוגות תפיחת בצק שמרים חימום מנות קרות ושתייה

### פונקציות שיעון

פונקציה	הפעלה
 תזכורת	הגדרת ספרה לאחור (מקסימום שעתים ו 30 דקות). הפונקציה אינה משפיעה על פעילות המכשיר. באפשרותכם להפעיל אותה גם כשהמכשיר כבוי. לחצו  להפעלת הפונקציה. לחצו  או-  להגדרת הדקות ו - OK להתחלה.
 משך	הגדירו את אורך הזמן של הפעולה (מקסימום 23 שעות ו 59 דקות).
 זמן הסיום	הגדרת זמן הכיבוי של פונקציית חימום (מקסימום 23 שעות ו 59 דקות).





במידה והגדרתם זמן עבור פונקציית שיעון, הספירה לאחור תחל לאחר 5 שניות.



אם אתם משתמשים בפונקציית שיעון:

משוך הבישול או זמן הסיום, המכשיר יכבה את גוף החימום כעבור 90% מהזמן שהוגדר. המכשיר משתמש בשאריות החום להמשיך תהליך הבישול עד תום הזמן (20-3 דקות)

### הגדרת פונקציית שיעון



-  - טרם השימוש בפונקציית שיעון: משך הבישול או זמן הסיום, עליכם להגדיר את פונקציית החימום הרצויה והטמפרטורה. המכשיר יכבה אוטומטית. באפשרותכם להשתמש בפונקציית שיעון: משך הבישול או זמן הסיום בו זמנית במידה ותרצו להפעיל ולכבות את המכשיר אוטומטית בזמן שינתן לאחר מכן.
- הגדירו פונקציית חימום.
  - לחצו  עד שהצג יראה את פונקציית השיעון הרצויה והסמל המתאים.
  - לחצו  או-  להגדרת הזמן הנחוץ.
  - לחצו OK לאישור.
  - כשזמן הבישול יסתיים, יישמע צלצול. המכשיר יכבה - הצג יראה הודעה מתאימה.
  - לחצו על כפתור בכדי לכבות את הצלצול.

### חמם והמתן

התנאים הנדרשים לפונקציה:

- הטמפרטורה המוגדרת היא מעל 80 מעלות.
  - הפונקציה: משך הבישול - מוגדרת.
- הפונקציה: חמם והמתן שומרת על החום של תבשילים מוכנים ב-80 מעלות ל-30 דקות. הפונקציה מתחילה עם סיום הליך האפייה או הצלייה. באפשרותכם להפעיל או לכבות את הפונקציה בתפריט: הגדרות בסיסיות.
- הפעילו את המכשיר.
  - בחרו בפונקציית חימום.
  - הגדירו את הטמפרטורה לכזו הגבוהה יותר מ-80 מעלות.
  - לחצו  שוב ושוב עד שהצג יראה חמם והמתן.
  - לחצו OK לאישור.
- הפונקציה תמשיך לפעול גם אם תשנו את פונקציית החימום.





## תוספת זמן

- הפונקציה: תוספת זמן גורמת לפונקציה החימום להמשיך גם לאחר סיום המשך שהוגדר.  
i- ישים עבור כל פונקציות החימום בהן יש אשרות ל- משך או משקל אוטומטי.  
(1) כשזמן הבישול יסתיים, יישמע צלצול- לחצו על כפתור. הצג יראה הודעה מתאימה.  
(2) לחצו  להפעיל או  לביטול.  
(3) הגדירו את משך הפונקציה.  
(4) לחצו OK.

## תוכניות אוטומטיות

-  **אזהרה!** קראו את פרק הבטיחות  
סיוע בבישול עם מתכון אוטומטי  
למכשיר רשימת מתכונים לשימוש  
המתכונים מתאימים למכשיר ואין באפשרותכם לשנות אותם.  
(1) הפעילו את המכשיר.  
(2) בחרו בתפריט: סיוע בבישול- לחצו OK לאישור.  
i- עם השימוש בפונקציה: מדריך, המכשיר משתמש בהגדרות האוטומטיות. באפשרותכם לשנות את ההגדרות באמצעות פונקציות אחרות.

## סיוע בבישול עם משקל אוטומטי

- הפונקציה מחשבת אוטומטית את זמן הצלייה. בכדי להשתמש בפונקציה עליכם להכניס את משקל המנה.  
(1) הפעילו את המכשיר.  
(2) בחרו בתפריט: סיוע בבישול- לחצו OK.  
(3) בחרו בקטגוריה ובמנה- לחצו OK.  
(4) בחרו בפונקציה: משקל אוטומטי- לחצו OK.  
(5) לחצו  או-  להכנסת המשקל של המנה- לחצו OK.  
התוכנה האוטומטית מתחילה  
(6) באפשרותכם לשנות את המשקל בכל זמן. לחצו  או-  בכדי לשנות את המשקל.  
(7) עם תום הזמן יישמע צלצול. לחצו על כפתור בכדי לכבות את הצלצול.  
i- ישנן תוכנות בהן תהיה תזכורת לאחר 30 דקות בכדי לשנות את מיקום המנה במכשיר.

## שימוש באביזרים

-  **אזהרה!** קראו את פרק הבטיחות  
רשת אפיייה- דחפו את המדף בין המוטות של תמיכת המדפים וודאו שהקימור מצביע כלפי מטה.  
i- לכל האביזרים יש חריצים קטנים בקצוות בכדי להקפיד על הבטיחות. החריצים מונעים את החלקת הרשת מהמכשיר.  
i- השפה הגבוהה מסביב לרשת מונעת החלקת הכלים עליה.

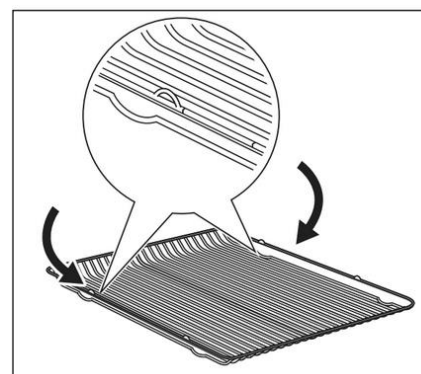

## פונקציות נוספות

מועדפים

באפשרותכם לשמור את ההגדרות המועדפות עליכם לדוגמה- משך הבישול , טמפרטורה או פונקצית חימום. ההגדרות זמינות בתפריט: מועדפים. באפשרותכם לשמור 20 תוכניות

i - לא תוכלו לשמור פונקציית מיקרוגל ופונקציית שילוב בתור פונקציות מועדפות.

שמירת תבשיל במועדפים:

(1) הפעילו את המכשיר

(2) הגדירו פונקצית חימום או תוכנה אוטומטית.

(3) לחצו  שוב ושוב עד שצג יראה : שמירה.

(4) לחצו OK לאישור- הצג יראה את המיקום הפנוי הראשון בזיכרון.

(5) לחצו OK לאישור.

(6) הכניסו את שם התבשיל- האות הראשונה תהבהב.

(7) לחצו  או-  לשינוי האות.

(8) לחצו OK והאות הבאה תהבהב.

(9) בצעו שוב את שלב 7 כנדרש.

(10) לחצו OK והחזיקו בכדי לשמור.

באפשרותכם לשנות את המקומות בזיכרון. כשהצג מראה את המקום הפנוי הראשון בזיכרון לחצו  או-  לשינוי מקום של תוכנה ברשימה.

באפשרותכם לשנות את שם התבשיל בתפריט: עריכת שם תוכנית.

## הפעלת המועדפים

(1) הפעילו את המכשיר.

(2) בחרו בתפריט: מועדפים.

(3) לחצו OK לאישור.

(4) בחרו בשם של המנה המועדפת בה תרצו להשתמש.

(5) לחצו OK לאישור.

## שימוש בנעילת ילדים

שימוש בנעילת ילדים מונע סכנות בעת השימוש במכשיר.

(1) הפעילו את המכשיר.

(2) לחצו  ו-  בו זמנית עד שהצג יראה הודעה מתאימה.

כדי לבטל את נעילת הילדים חזרו על שלב מס' 2.

## פונקצית נעילה

הפונקציה מונעת שינויים בלתי מכוונים של פונקציית חימום.

באפשרותכם לשנות זאת רק כשהמכשיר פועל.

(1) הפעילו את המכשיר.

(2) הגדירו את פונקצית החימום או ההגדרות.

(3) לחצו  שוב ושוב עד שהצג יראה פונקצית נעילה.

(4) לחצו OK לאישור.

כדי לבטל את הפונקציה לחצו . הצג יראה הודעה מתאימה. לחצו  שוב ושוב ו- OK לאישור.

i- עם כיבוי המכשיר הפונקציה תכבה אוטומטית.

## הגדר והמשך

הפונקציה מאפשרת לכם לבחור פונקציית חימום (או תוכנית) ולהשתמש בה מאוחר יותר באמצעות לחיצה על

כפתור בודד.

(1) הפעילו את המכשיר.

(2) הגדירו פונקצית חימום.

(3) לחצו  שוב ושוב עד שהצג יראה: משך.

(4) הגדירו את הזמן הדרוש.

(5) לחצו  שוב ושוב עד שהצג יראה : הגדר והמשך.

לחצו על כפתור (מלבד כפתור ההפעלה והכיבוי) להתחלת הפונקציה: הגדר והמשך. הפונקציה שהוגדרה תתחיל לפעול.

כשפונקצית החימום מסתיימת, יישמע צלצול.

- i) פונקציית נעילה מופעלת כאשר פונקציית החימום פועלת.
- i) התפריט: הגדרות בסיסיות מאפשר להפעיל ולכבות את הפונקציה: הגדר והמשך.

### כיבוי אוטומטי – פונקציה בטיחותית

בכדי לוודא את בטיחות המכשיר, הוא יכבה אוטומטית לאחר זמן מסוים אם פונקציית חימום מופעלת ואין שינוי בהגדרות, מתוך הנחה ששכחו לכבות את התנור.

זמן הכיבוי (בשעות)	טמפרטורה(מעלות)
12.5	30-115
8.5	120-195
5.5	200-230

i) הכיבוי האוטומטי לא יעבוד עבור הפונקציות: תאורה, זמןבישול הסיום ומשך.

### בהירות התצוגה

ישנן שתי אפשרויות לבהירות התצוגה:

- תאורת לילה- כשהמכשיר כבוי, בהירות התצוגה נמוכה בין 22:00 ל 6:00.
- תאורת יום-  
- כשהמכשיר פועל.  
- אם תלחצו על כפתור בזמן תאורת לילה (מלבד כפתור ההפעלה והכיבוי), הצג יחזור למצב תאורת יום למשך 10 שניות.  
- אם המכשיר כבוי והפונקציה המוגדרת הינה: תזכורת. עם סיום הפונקציה, הצג יחזור לתאורת יום.

### אורור

כשהמכשיר פועל, המאורר מופעל אוטומטית בכדי לשמור משטחי המכשיר קרים. עם כיבוי המכשיר, המאורר ימשיך לפעול עד שהמשטחים יתקררו.