

Panasonic®

חברת הפעלה

תנור מיקרוגל

דגמים

NN-CD550W

NN-CD560W

לפני ההפעלה, אנא קראו חוברת זו בעיון ושמרו אותה לשימוש עתידי

Panasonic | ירוקום

לקוח נכבד,
ברוך הבא לעולם התקשורת המתקדמת של יורוקום תקשורת דיגיטלית בע"מ.
אנו מודים לך על שרכשת מוצר זה.
אנא קרא בעיון את הוראות ההפעלה שבחוברת זו על מנת שתוכלו להפיק את
מרב התועלת מהמכשיר, תוך הקפדה על הוראות הבטיחות.
בחוברת זו הושקעו מאמצים רבים בכדי לתת לך מענה מקיף למגוון הציפיות
שלך מהמכשיר.
במידה שתיתקל בבעיות בהפעלת המכשיר לרשותך סעיף מיוחד, שנמצא בסוף
החוברת, העוסק בשאלות נפוצות ובפתרון בעיות.
אנו ממליצים לך לקרוא עצות אלו לפני הפניה לאחת מתחנות השירות,
שפרטיהם נמצאים בתעודת האחריות.

בברכה,
יורוקום תקשורת דיגיטלית בע"מ

אחריות - תנאים וחביונות:

כל הזכויות שמורות לחברת יורוקום תקשורת דיגיטלית בע"מ
כל הזכויות במידע המופיע בחוברת זו שמורות וכפופות להגנות הקניין הרוחני המתאימות לרבות
מכוח דיני זכויות היוצרים, פטנטים והסכמים פרטניים.
אין להעתיק, לצלם, להפיץ או לשכתב עלון זה או את המידע המופיע בו בכל צורה ודרך ללא קבלת
רשות מחברת יורוקום מראש ובכתב. כמו כן אין לעשות שימוש בחוברת או במידע המופיע בה
שלא למטרה לשמה הוא מסופק.
העיצוב והמפרטים הינם נתוני היצרן ויורוקום שומרת לעצמה את הזכות לשנותם ללא כל הודעה
מוקדמת ומבלי שתחול עליה חבות כשלהי עקב כך.
מצגים בחוברת הנוגעים לביצועי המוצר הינם למטרות אינפורמטיביות בלבד ולא ייחשבו במפורש
או במשתמע כהתחייבות או אחריות היצרן.
אחריות היצרן מוגבלת לאחריות המופיעה בהסכם המכירה הפרטני. מסמך זה עשוי להכיל טעויות
והשמטות. יורוקום מסירה מעצמה כל אחריות עד לרמה המותרת בחוק או בהתאם להסכם המכר,
לכל נזק או אבדן שייגרמו לאדם מחוסר ידע או אי דיוקים בהוראות ההפעלה בחוברת זו, כמו גם
מהתקנה פגומה של הציוד. יורוקום מעדכנת מעת לעת את המידע המופיע בחוברת, לפיכך אם
נתקלת בטעות אנא הודיע/י על כך ליורוקום.

הערה: האמור לעיל תקף לזכר ונקבה כאחד.

17 מצב קומבינציה	4 הוראות בטיחות-יצרן
19 הפשרה אוטומטית	5 התקנה
20 שקילה אוטומטית	6 הוראות בטיחות- מיקרוגל
21 בישול בשקילה אוטומטית	7 מידע חשוב
23 תבנית קראנץ'	8 מבנה התנור
24 בישול מושהה	9 לוח הבקרה
25 זמן המתנה	10 אביזרים
26 שמירת תוכניות בזיכרון	11 מצבי אפיה
27 איתור תקלות	12 בחירת שפה
28 תחזוקה	13 בקרה/הפעלה
29 מפרט טכני	14 מיקרוגל/הפשרה
30 הוראות בטיחות	15 השימוש בגריל
		16 השימוש בתנור

חשוב מאוד

אין להפעיל את המכשיר במצב מיקרו ללא אוכל או עם אביזרים ממתכת.

אין להפעיל את המכשיר ללא צלחת הזכוכית המסופקת עם המכשיר.

במצב משולב-מיקרו אין להשתמש בתבניות ממתכת/אמייל או אביזרים

אחרים ממתכת שלא סופקו עם המכשיר.

יש לקרוא בעיון את הוראות ההפעלה לפני תחילת השימוש במכשיר.

קראו את ההוראות במלואן על מנת להפיק את מירב התועלת מהמכשיר:
להנחיות והסברים נוספים נא עיינו בחוברת ההוראות באנגלית.

זהירות:

- הקפידו למקם את המכשיר במקום מאוורר היטב ולא בתוך ארון או כונית ספרים. ודאו כי פתחי האוורור אינם חסומים על ידי וילונות או חפצים אחרים.
- אל תחסמו את פתחי האוורור על ידי עיתונים, וילונות, בגדים וכדומה.
- אין להניח על המכשיר נרות דולקים.

הקפידו לחבר את המכשיר לשקע חשמל קרוב ונגיש.
לניתוק מלא של המכשיר מאספקת החשמל יש לנתק את כבל החשמל משקע החשמל שבקיר.

אזהרה:

- להקטנת הסיכון מפני שריפה, התחשמלות, או נזק למכשיר:
- אין לחשוף את המכשיר לגשם, לחות, נוזלים. אין להניח על המכשיר כלי לאחסון נוזלים כגון אגרטל וכדומה.
 - השתמשו אך ורק באביזרים שסופקו.
 - אין לפתוח את מכסה המכשיר. לשירות ותיקון המכשיר יש להיעזר בטכנאי מוסך בלבד.
 - אין לטבול את התנור במים או לנקותו בקיטור.

הוראות בטיחות - יצרן

1. קראו את ההוראות
2. שמרו על חוברת ההוראות לשימוש עתידי
3. התחשבו בכל האזהרות
4. עקבו אחר ההוראות
5. אל תשתמשו במכשיר במקומות רטובים/לחים
6. אל תחסמו את פתחי האוורור של המכשיר
7. אל תמקמו את המכשיר בקרבת מכשירים הפולטים חום רב.
8. נקו את המכשיר רק בעזרת מטלית רכה ויבשה.
9. אל תשנו לבדכם את חיבורי התקע החשמלי. היעזרו אך ורק בטכנאי מוסמך.
10. הגנו על כבל החשמל מפני מעיכות או שפשוף
11. השתמשו אך ורק בהתקנים ואביזרים שאושרו והומלצו על ידי היצרן
12. השתמשו אך ורק במעמד/בסיס/התקן וכו' שסופק על ידי היצרן תוך התחשבות באמצעי הבטיחות הנדרשים.
13. מומלץ לנתק את אספקת החשמל למכשיר במקרה של סופת ברקים או אם אינכם עושים בו שימוש לתקופות ארוכות.
14. לצרכי תיקון ותחזוקה, היעזרו בשירות הלקוחות של יורקום.

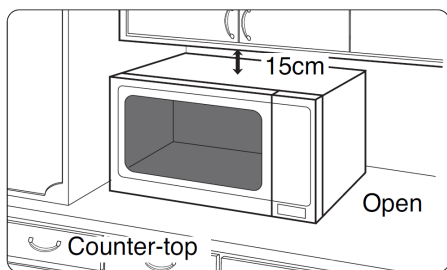

בדקו את התנור

פתחו את האריזה וודאו כי התנור שלם ואינו פגום.

חיבור הארקה

חשוב: באחריותכם לדאוג להארקת התנור לבטיחות מירבית נגד התחשמלות. וודאו כי שקע ההזמנה אליו אתם מתכוונים לחבר את התנור מחובר להארקה תקנית.

מתח ההפעלה

וודאו כי מתח ההפעלה מתאים למתח התנור

מיקום התנור

תנור זה מיועד לשימוש חיצוני בלבד.

תנור זה אינו מיועד לשימוש בילד-אין.

אין למקם את התנור בתוך ארון/ע"י כיריים.

1. מקמו את התנור על גבי משטח ישר בגובה של כ- 85 ס"מ מהרצפה כשגב התנור מופנה אל הקיר.
2. ודאו גישה לשקע המתח באופן המאפשר ניתוק התנור מאספקת החשמל.
3. ודאו שפתחי האוורור האחוריים של התנור אינם חסומים.
4. ודאו מירווח איורור עליון של כ- 15 ס"מ
5. הרחיקו את התנור מכיריים/תנור חשמל
6. אל תסירו את רגלי התנור
7. התנור אינו מיועד לשימוש חיצוני
8. הימנעו מהפעלת התנור במקומות לחים
9. הרחיקו את כבל המתח מגוף התנור וממקורות חום למניעת התכתו.
10. אל תחסמו את פתחי האיוורור שמאחורי ומצידי התנור. התנור מצויד במערכת הגנה המתקת את פעולתו אוטומטית.
11. התנור אינו מיועד להפעלה באמצעות טיימר חיצוני.

אזהרה:

1. נקו את אטם הדלת וסביבתו בעזרת מטלית יבשה ורכה.
2. אל תפעילו את התנור אם אטמי הדלת פגומים.
3. אל תנסו לכוון או לתקן את דלת התנור, בקרת התנור, מנגנון הנעילה או כל פריט אחר. אל תסירו את המכסה החיצוני של התנור החוסם את אנרגיית המיקרוגל. **תיקון התנור יעשה אך ורק במעבדה מוסמכת.**
4. אל תפעילו את התנור אם כבל המתח שלו פגום.
5. כבל מתח פגום יש להחליף אך ורק במעבדת היבואן.
6. הפעלת התנור על ידי ילדים מעל גיל 10 מותרת אך ורק אם עברו הדרכה להפעלה נכונה ובטוחה. אל תחממו נוזלים או מוצרי מזון אחרים במיכלים סגורים למניעת תופעת התפוצצות.
7. התנור אינו מיועד לשימוש של אנשים מוגבלים אלא אם עברו תידרוך להפעלה נכונה ובטוחה.

במהלך השימוש:

1. אל תשתמשו בתנור אלא לצורך חימום מזון
2. ודאו כי הכלים בהם תשתמשו אכן מיועדים לשימוש בתנור מיקרוגל
3. אל תשתמשו בתנור בכדי לייבש חפצים או עיתונים וכו' מחשש להתלקחותם
4. אם אינכם משתמשים בתנור אל תאחסנו בתוכו חפצים. (שמא יופעל בטעות).
5. אל תפעילו את התנור מבלי להכניס מזון לתוכו.
6. במקרה והתנור מעלה אש/עשן, לחצו מייד על STOP והשאירו את דלת התנור סגורה לבל תפרוץ להבה החוצה. אח"כ נתקו את כבל החשמל או את מקור אספקת החשמל.

פעולת החימום:

1. לפני שימוש במצבי תנור/קומבינציה/גריל בראשונה, הסירו שאריות שומן וא"כ בצעו הפעלה ראשונה ללא מזון ואביזרים כלשהם במצב **GRIL1** למשך 10 דקות. זו הפעם היחידה בה תפעילו את התנור ללא מזון.
2. חלקי התנור מתחממים במהלך הפעלת מצבי תנור/גריל/קומבינציה. היזהרו בנגיעה ובפתיחת הדלת כמו גם בהכנסת ובהוצאת הכלים.
3. התנור מאובזר בשני גופי חימום עליונים. לאחר הפעלה במצב תנור/גריל/קומבינציה, המתינו עד להתקררותם.
4. מנעו הפעלת מצבי תנור/גריל/קומבינציה על ידי ילדים למניעת כוויות.

הפעלת מנוע המאוורר:

- במצבי פעולת התנור, יופעל מנוע המאוורר. יתכן והמאוורר ימשיך לפעול גם לאחר פעולת החימום ואין בכך בכדי למנוע את הוצאת המזון בגמר החימום/בישול.

תאורה פנימית:

להחלפת הנורה הפנימית, היוועצו עם מוקד השירות של היבואן.

אביזרים:

התנור מסופק עם מגוון אביזרים. היעזרו בהוראות המסופקות עם אביזרים אילו.

מגש הזכוכית:

1. אל תפעילו את התנור ללא מגש הזכוכית וטבעת ההנעה הפנימית.
2. השתמשו אך ורק במגש הזכוכית המסופק עם התנור.
3. הניחו לצלחת להתקרר לפני שתנקו אותה.
4. צלחת הזכוכית עשויה להסתובב ימינה או שמאלה.
5. כתוצאה מכלי חימום כלשהו המפריע לפעולת הסיבוב, הצלחת עשויה להסתובב לצד השני.
6. אל תחממו מזון ישירות על הצלחת.

טבעת ההנעה:

1. הקפידו לנקות את הטבעת משאריות מזון.
2. הקפידו להשתמש בטבעת יחד עם צלחת הזכוכית.

מגש המתכת:

1. המגש מיועד לשימוש במצבי גריל/תנור/קומבינציה
2. אין להשתמש במגש המתכת במצב מיקרוגל
3. את מגש המתכת יש להניח על מגש הזכוכית או על גבי הרשת.

רשת ברזל:

1. הרשת מיועדת למצב גריל.
2. אל תניחו כלים מתכתיים על הרשת במצבי קומבינציה עם מיקרוגל.
3. אין להשתמש ברשת במצב מיקרוגל.

1. זמני הבישול המתפרסמים בחוברת הם משוערים. מומלץ להתחיל בהתנסות בזמני הבישול הקצרים ואח"כ להתאימם לרצוי.
2. כמות מזון קטנה ונטולת לחות עלולה להתייבש או אף להישרף אם משך החימום יתארך. **במקרה והמזון מעלה עשן או נשרף אל תפתחו את דלת התנור. נתקו את כבל החשמל מאספקת המתח.**
3. ביצים: אין לחמם ביצים בקליפתם במיקרוגל.
4. נקבו קליפות תפו"א ונקניקיות וכו' בכדי למנוע התבקעותם.
5. מד טמפרטורה: השתמשו במד טמפרטורה בכדי לבדוק מוכנותם של עופות/בשר במהלך הבישול אך רק כאשר המזון מחוץ לתנור. אין להשתמש במדיד במצב מיקרוגל או קומבינציה.
6. נוזלים: נוזלים כמו מרק, רטבים המחוממים יותר מהנדרש עלולים לבעבע. הימנעו משימוש בכלי חימום בעלי צוואר צר, ערבוב את הנוזל בתחילת ואף באמצע החימום, לאחר החימום הניחו מספר שניות לפני הוצאת הכלי מהמיקרו ואח"כ הקפידו לערבב שוב.
7. נייר/פלסטיק: בחימום מזון באריזת נייר/פלסטיק הקפידו לבל תפרוץ שריפה. אל תשתמשו בנייר ממוחזר אלא אם נאמר עליו כי הוא מתאים לשימוש במיקרוגל. הסירו סרטי מתכת לפני החימום.
8. בקבוקים ופחיות: אל תחממו מזון בבקבוק או קופסאות שימורים מחמת התפוצצות/שריפה. אין לחמם מיכלים מתכתיים. ניצוצות עלולים לפרוץ.
9. בקבוקים לתינוקות: הסירו את המכסה ואו את הפטמה לפני החימום. נערו או ערבבו את התכולה. בדקו את טמפרטורת התכולה למניעת כוויה.
10. אין להשתמש בכלים מתכתיים בחימום במצב מיקרוגל.
11. אין לנקות את התנור בכימיקלים תוקפניים לבל תיפגע שכבת הציפוי של התנור.
12. הקפידו לשמור את התנור נקי אחרת יתכן נזק לציפוי מעטה ההגנה הפנימי של התנור.

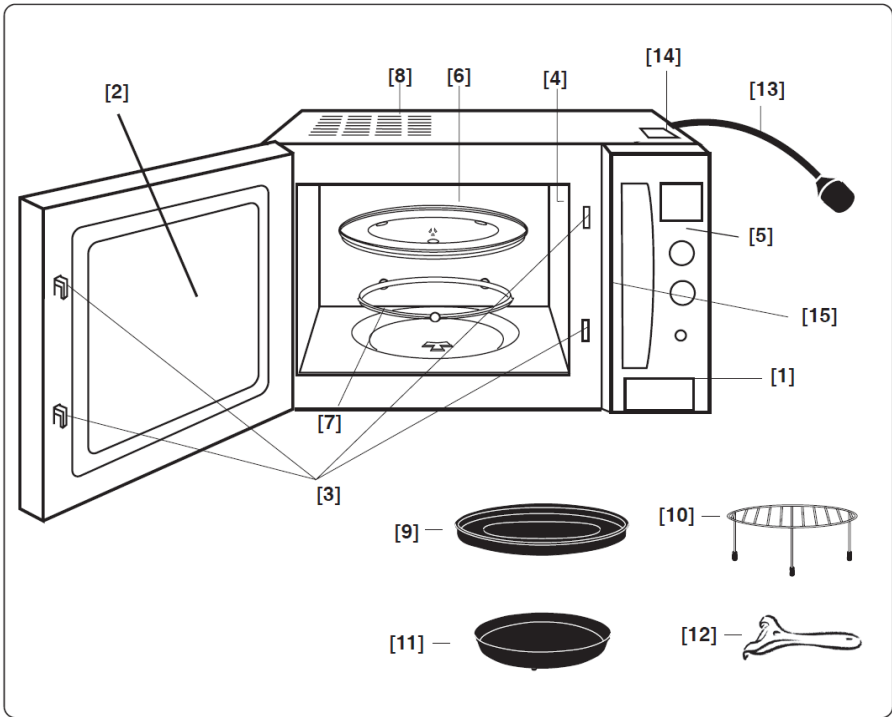

1. לחצן פתיחת הדלת
2. חלון התנור
3. מנגנון נעילה בטיחותית
4. פתח איורור
5. לוח ההפעלה
6. מגש הזכוכית
7. טבעת ההנעה
8. פתחי איורור חיצוניים
9. מגש מתכת
10. רשת מתכת
11. תבנית קראנץ'
12. ידית התבנית
13. כבל מתח
14. מדבקת אזהרה למשטח החם
15. מדבקת זיהוי

NN-CD550W / NN-CD560M*



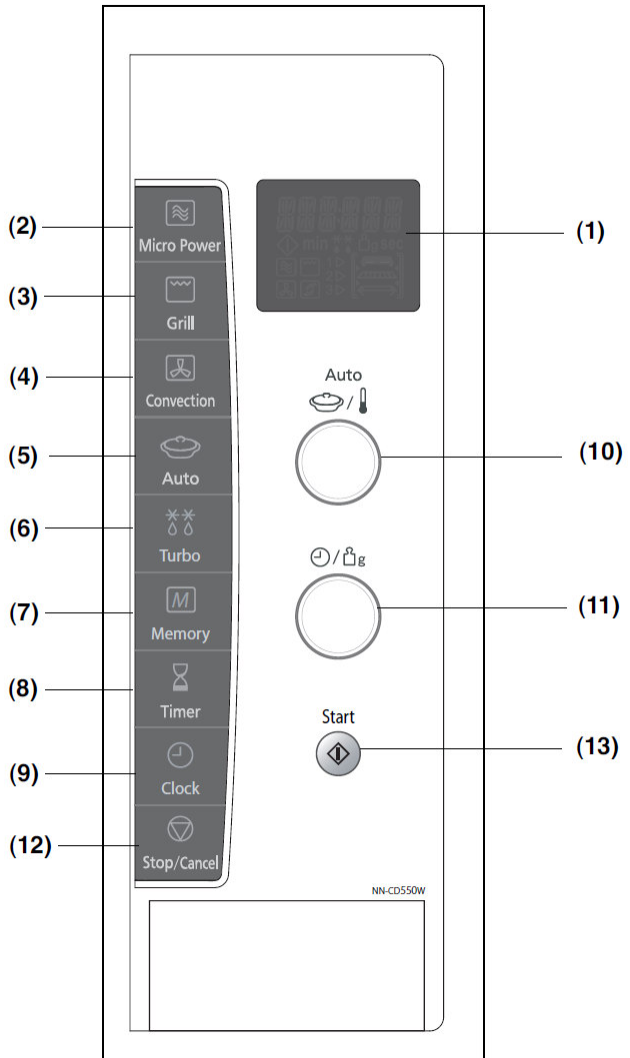

- 1. חלון התצוגה
- 2. עוצמת המיקרוגל
- 3. עוצמת הגריל
- 4. עוצמת התנור
- 5. לחצן שקילה אוטומטית
- 6. לחצן הפשרה
- 7. לחצן זיכרון
- 8. לחצן טיימר
- 9. לחצן שעון
- 10. חוגת תפריט/טמפ' / עוצמת המיקרו / עוצמת הגריל
- 11. חוגת זמן/משקל
- 12. לחצן עצור/ביטול
- 13. לחצן הפעל

ביפי:

- בלחיצה על אחד הלחצנים יושמע ביפי.
- אם הביפי אינו מושמע, סימן שהפעולה שגוייה ואינה נכונה.
- במעבר מפעולה לפעולה יושמעו 2 ביפים.
- בגמר הבישול יושמעו 5 ביפים.



להלן האביזרים והשימוש המיועד עבורם:

תבנית קראנץ'	רשת מתכת	תבנית מתכת	צלחת זכוכית	
				
לא	לא	לא	כן	מיקרוגל
כן	כן	כן	כן	גריל
כן	כן	כן	כן	תנור
כן	כן	כן	כן	קומבינציה

מיקרוגל
Microwave

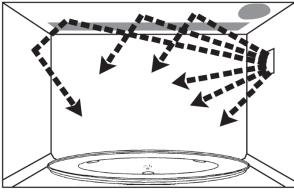

גריל
Grill

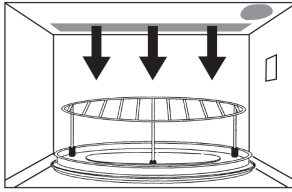

אפיה
Convection

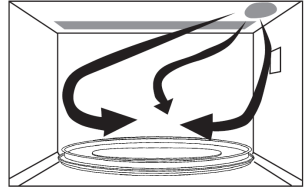

גריל + מיקרוגל
Grill + Microwave

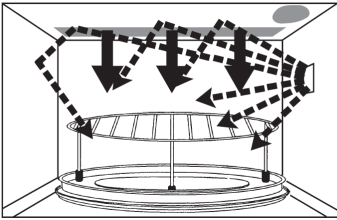

תנור + מיקרוגל
Convection + Microwave

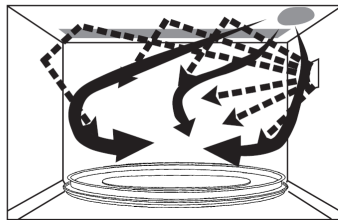

קומבינציה:

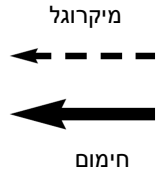

בחירת שפת מדריך הפעלה

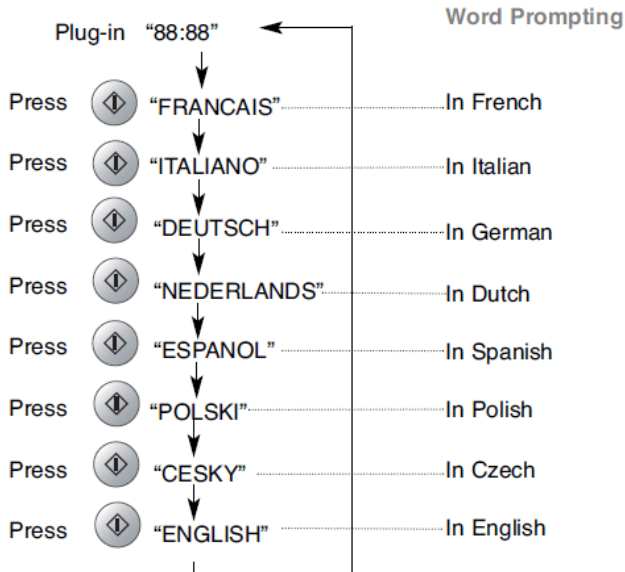

לאחר חיבור המכשיר לשקע החשמל, היעזרו בלחצן START לבחירת השפה הרצויה.

במכשיר שרכשתם מותקן מדריך הפעלה מובנה:
להפעלה/כיבוי התכונה לחצו 4 פעמים על לחצן הטיימר.

כיוון שעון:
למשל 14:25

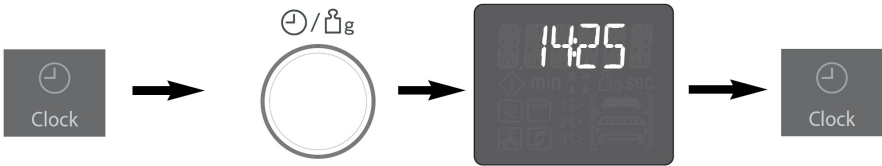

לחצו על לחצן השעון. הנקודות יחלו להבהב.

כוונו את השעה באמצעות סיבוב החוגה ימינה. הנקודות יבהבו.

לחצו על לחצן השעון. ההבהוב ייפסק והשעה תוצג

הערה:

1. לאיפוס השעה, חזרו על התהליך הנ"ל
2. השעון יוצג כל עוד התנור מחובר לרשת החשמל
3. תצוגת השעון – בתצורת 24 שעות

נעילת בטחון:

לביטחון ילדכם, תוכלו לנעול את פעולת מחווי המיקרוגל. אין בפעולה זו בכדי לנעול את דלת התנור. את הפעולה תוכלו לבצע כשנקודות השעון דולקות או במצב שעון.



x 3

להפעלה

לביטול

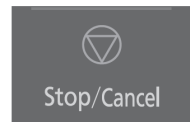

x 3

להפעלה: לחצו 3 פעמים. השעה תיעלם ו- * תופיע.

לביטול: לחצו 3 פעמים השעון יוצג מחדש.

הערה: את 3 הלחיצות יש לבצע בתוך 10 שניות.

תוכלו לבחור מבין 6 רמות עוצמה

הספק ב- W	עוצמה
1000	מקסימום
270	מינימום - הפשרה
600	בינוני
440	נמוך
250	"אש קטנה"
100	חימום

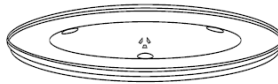

אביזרים: מגש זכוכית

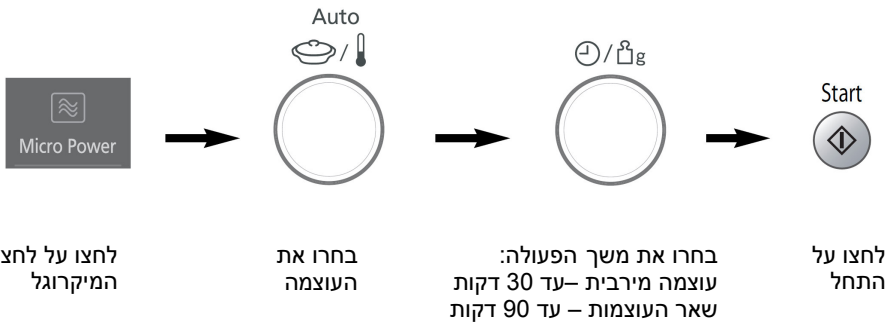

זהירות: ברירת המחדל של התנור הינה המרבית – 1,000W.

הערות:

1. לבישול ב-2 או 3 שלבים, לפני לחיצה על **התחל**, חזרו על הגדרת עוצמת המיקרוגל וזמן הבישול.
2. תוכלו להגדיר זמן המתנה לאחר הגדרת עוצמת המיקרוגל וזמן הבישול.
3. תוכלו לשנות את זמן הבישול במהלך התוכנית.
4. לאחר הלחיצה על **התחל**, תוכלו להציג את עוצמת המיקרוגל ואף לשנותה כרצונכם.

תוכלו לבחור מבין המצבים:

הספק ב- W	עוצמה
1300	1 גבוה
950	2 בינוני
700	3 נמוך

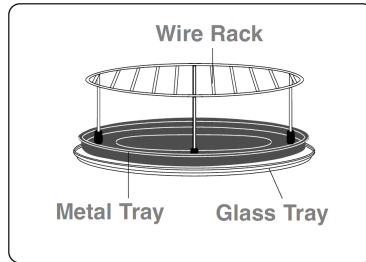

אביזרים:

הניחו את רשת הברזל על מגש המתכת מעל מגש הזכוכית

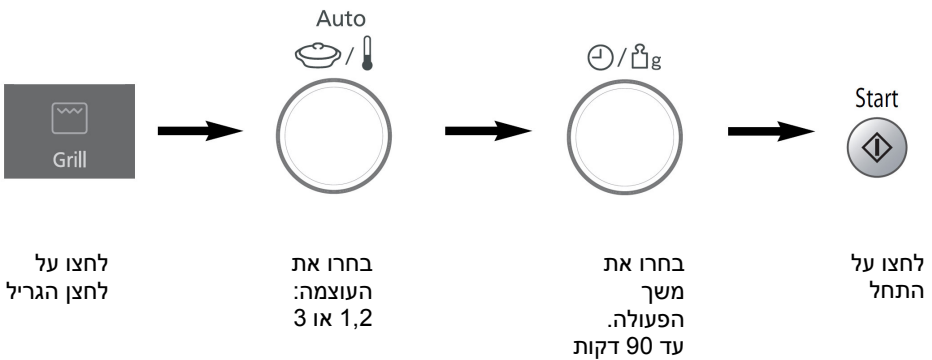

הערות:

1. להפעלת הגריל יש לסגור את דלת התנור.
2. לא ניתן לבצע חימום מוקדם.
3. ניתן לשנות את הזמן במהלך פעולת התנור.
4. לאחר הלחיצה על **START** (התחל) תוכלו לשנות ולבחור עוצמת גריל שונה.

תוכלו לבחור בטווח טמפרטורה שבין 100 ל- 220 מעלות בקפיצות של 10 מעלות צלסיוס. בדרך כלל טמפרטורת ההתחלה הינה 150 מעלות.

יש להשתמש באביזרים כמתואר באיור:

אביזרים:

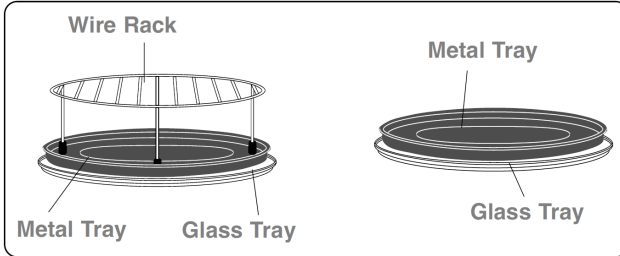

למניעת כוויות הקפידו להשתמש בכפפות בישול.

חימום מוקדם:

1. אין לפתוח את הדלת במהלך החימום המוקדם. 3 ביפים מסמנים את תום הפעולה ו-"P" יהבהב. אם לא תפתחו את דלת התנור, הפעולה תיכבה לאחר כ- 30 דקות.
2. לדילוג על החימום המוקדם, לאחר בחירת הטמפ' הגדירו את משך הבישול ולחצו על **START** (התחל).

הפעלת התנור:

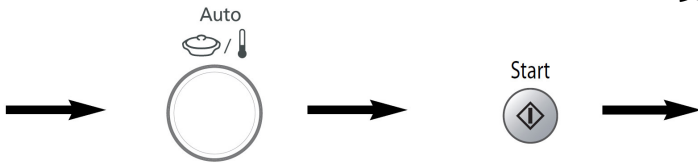
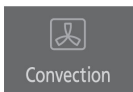

לחצו על לחצן התנור

בחרו את הטמפרטורה

לחצו להפעלת החימום המוקדם

לאחר החימום המוקדם הכניסו את המזון



בחרו את משך הבישול (עד 9 שעות)

לחצו על התחל

הערות:

1. אם זמן החימום פחות משעה, התצוגה תרד בקצב של שניות.
2. אם זמן החימום גבוה משעה, התצוגה תרד בקצב של דקות עד לזמן של שעה ולאחריה בקצב של שניות.
3. תוכלו לשנות את משך הזמן במהלך פעולת התנור.
4. תוכלו לשנות את הטמפרטורה במהלך פעולת התנור.

קומבינציה

תוכלו לבחור בין 2 אפשרויות:

1. גריל 1,2,3 + מיקרוגל 100, 250, 440, 600W.
2. תנור 100-220 מעלות צלסיוס + מיקרוגל 100, 250, 440, 600W.

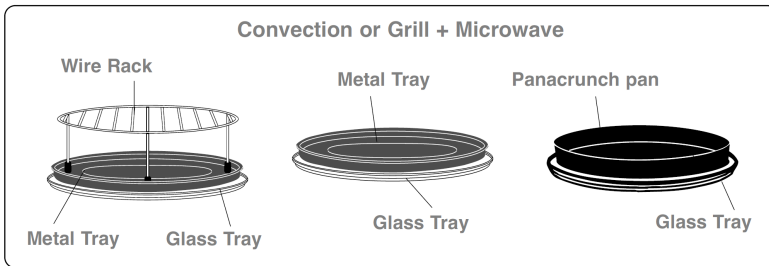

אביזרים:

יש להשתמש באביזרים כמתואר באיור :

מצב גריל + מיקרוגל

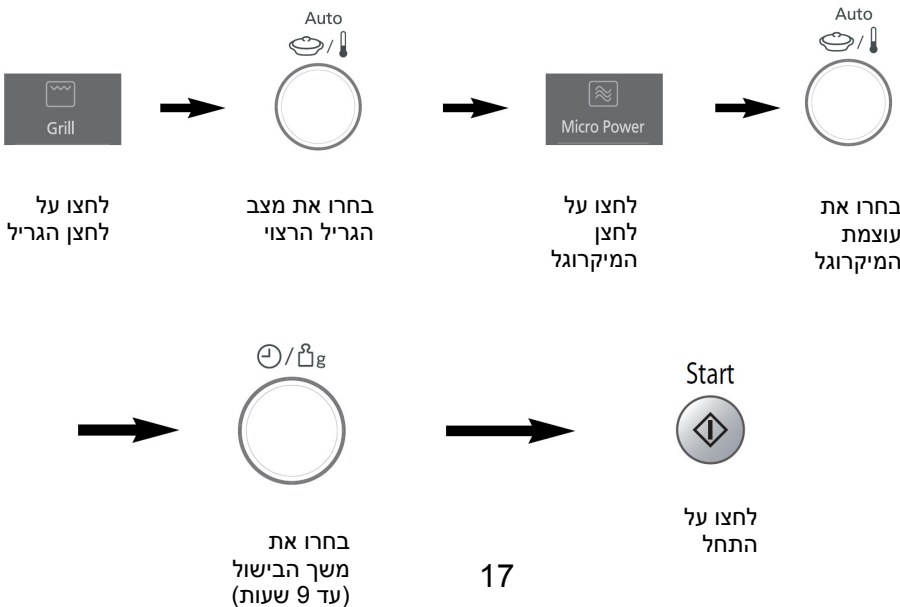

תנור + מיקרוגל

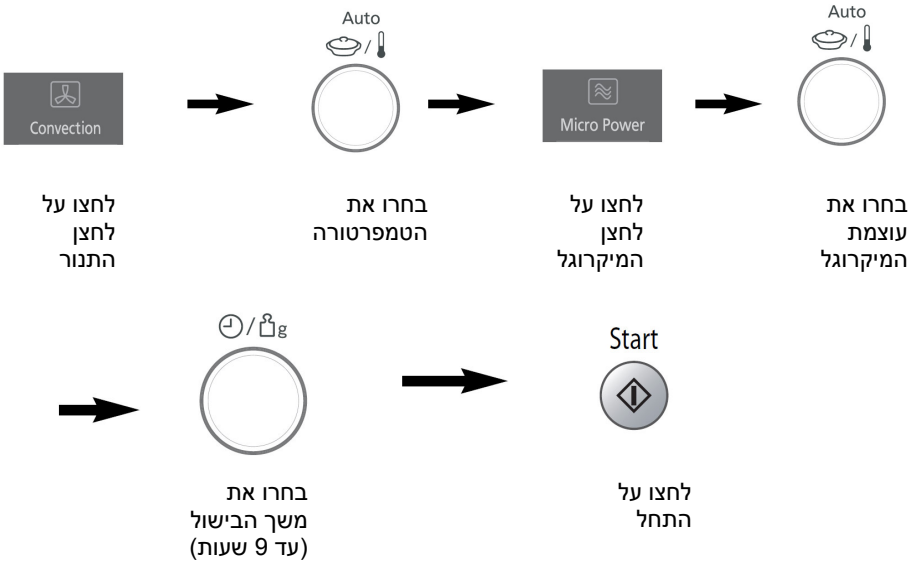

חימום מוקדם:

לא ניתן לבצע חימום מוקדם במצב גריל + מיקרוגל.
ניתן לבצע חימום מוקדם במצב תנור + מיקרוגל.

הערות:

1. אם זמן החימום פחות משעה, התצוגה תרד בקצב של שניות.
2. אם זמן החימום גבוה משעה, התצוגה תרד בקצב של דקות עד לזמן של שעה ולאחריה בקצב של שניות.
3. תוכלו לשנות את משך הזמן במהלך פעולת התנור.
4. תוכלו לשנות את הטמפרטורה במהלך פעולת התנור.

הפשרה אוטומטית

תוכלו להפשיר מזון קפוא כמפורט. בחרו את הקטגוריה המתאימה ואח"כ את המשקל (בגרם) ..

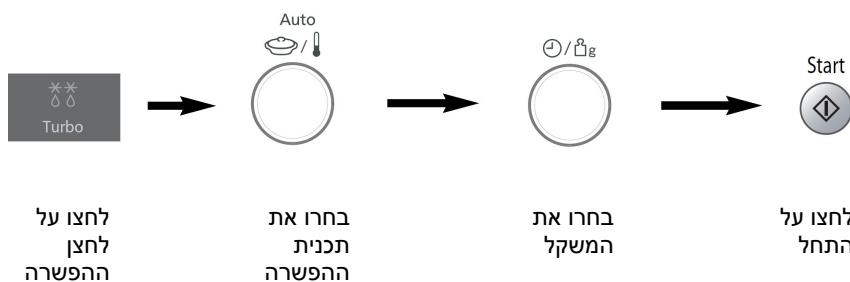

סוג מזון	אביזר	משקל מומלץ	צורת המזון	תכנית מס'
חתיכות בשר אסקלופ, נקניקיה, פילה דג, סטייק, צלעות. (כ"א 100 עד 400 גרם)		120-1555 גרם	פיסות קטנות 	1
פיסות גדולות של בשר, עוף שלם.		400-2500 גרם	פיסה גדולה 	2
להפשרת לחם קפוא, לחמניות, קרואסון. הניחו על הרשת ואת הרשת על מגש הזכוכית.		70-500 גרם	לחם 	3

הערה:

1. בהפשרה שמעל 60 דקות, יופיע הזמן בשעות:דקות.
2. צורת המזון ומשקלו – בהתאם לתכולת המיקרוגל.
3. עיינו במדריך ההפשרה של ספר הבישול.

שקילה אוטומטית



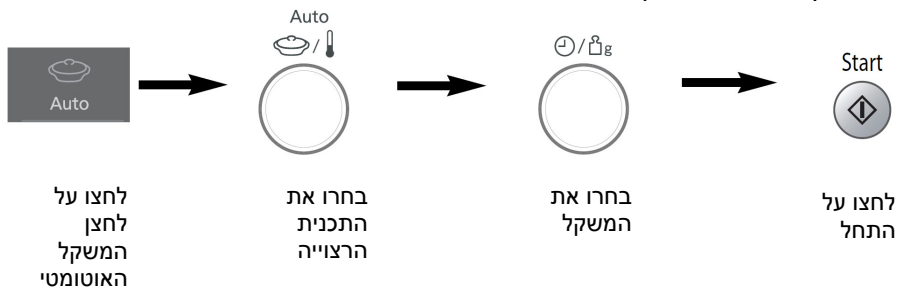

תוכלו לבשל את המזון באמצעות קביעת המשקל בלבד. התנור, מיקרוגל, גריל, קומביניציה ייקבעו באופן אוטומטי. המשקל מוגדר בגרם.

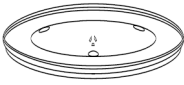

הערה:

בהפשרה שמעל 60 דקות, יופיע הזמן בשעות:דקות. עיינו בטבלאות לבחירת המשקל והאביזרים המומלצים.

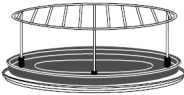
תוכניות בישול במצב שקילה אוטומטית

תוכנית מספר	קטגוריה	תצוגה	משקל בגרם	אביזר	הנחיות
4	ירקות טריים	FRESH VEGETABLES	300-1500		הניחו בתוך כלי, התיזו כ- 90 מ"ל מים. כסו במכסה מחורר. בצפוף, ערבבו.
5	תפוח"א אפוי	BAKED POTATOES	200-1500		בחרו תפוח"א בינוני שטפו ויבשו. חורר בעזרת מזלג הניחו על הרשת או על מגש הזכוכית
6	פיסות עוף	CHICKEN PIECES	150-1000		הניחו על הרשת ואת הרשת על מגש הזכוכית או תבנית המתכת. בצפוף הפכו צד.
7	עוף שלם	WHOLE CHICKEN	950-2000		הניחו על תבנית המתכת או על מגש הזכוכית. התחילו כשהחזה כלפי מטה ובצפוף הפכו צד.

הערה:

להכנת עוף שלם יש לבצע חימום מוקדם:

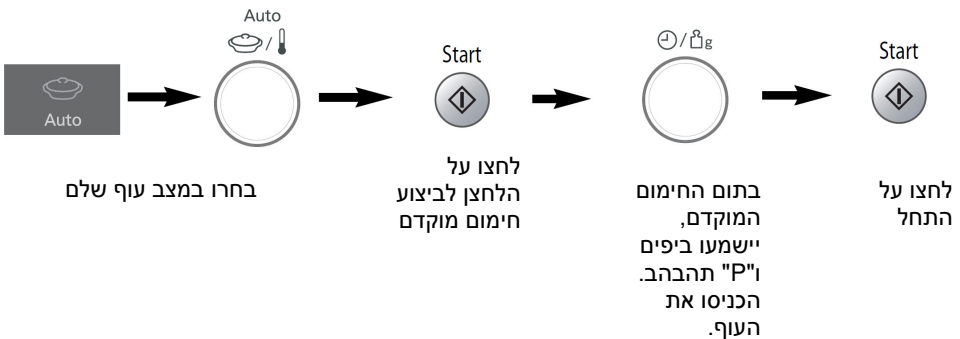

תוכניות בישול במצב שקילה אוטומטית - המשך

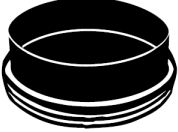
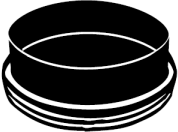
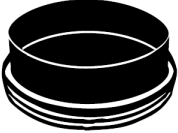
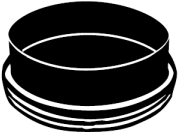
תוכנית מספר	קטגוריה	תצוגה	משקל בגרם	אביזר	הנחיות
8	פיצה קפואה	FROZEN PIZZA * * ● ●	150-600		הסירו את האריזה הניחו בתוך הכלי
9	פיצה טרייה	FRESH PIZZA	150-600		הסירו את האריזה הניחו בתוך הכלי
10	קיש קפוא	FROZEN QUICHE * * ● ●	150-550		הסירו את האריזה הניחו בתוך הכלי
11	פסטה	PASTRY ITEMS	100-600		הסירו את האריזה הניחו בתוך הכלי

הערה:

יש צורך לחמם את התבנית בחימום מוקדם.

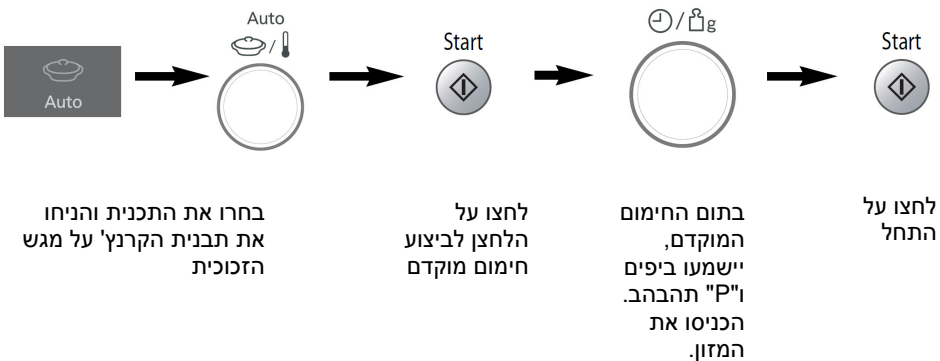

תבנית הקראנץ' - PANACRUNCH

בישול במיקרוגל מאופיין בדרך כלל רטיבות ובצבע בהיר. שימוש בתבנית הקראנץ' יגרום למזון להפוך לפריך ולצבעו להפוך לזהוב יותר. תוכלו להשתמש בתבנית באפשרויות בישול שונות. לשימוש מוצלח מומלץ לחמם את התבנית בחימום מוקדם: הניחו על מגש הזכוכית ואח"כ בצעו קומבינציה גריל + 1 600W למשך כ- 3 דקות. בכדי להשיג תוצאות הזהבה טובות יותר הברישו מעט את התבנית לפני החימום. הוציאו את התבנית והניחו את המזון בתוכה. היעזרו בידיית או בכפפות מבודדות חום. הניחו את המזון מייד לאחר תום פעולת החימום המוקדם. החזירו את התבנית למקומה על גבי מגש הזכוכית והמשיכו בבישול ע"פ התוכנית שבחרתם.

הערות:

1. אל תחממו בחימום מוקדם יותר מ- 8 דקות
2. הניחו את התבנית במרכז מגש הזכוכית
3. אל תניחו את התבנית על הרשת אלא רק על מגש הזכוכית
4. היעזרו הידית או בכפפות מבודדות
5. הסירו את אריזת המזון לפני הבישול
6. אל תניחו חומרי בערה על התבנית
7. לתוצאות מירביות השתמשו בתבנית המצב קומבינציה גריל/תנור ומיקרוגל.

תחזוקה:

1. אל תשתמשו בחפצים חדים לבל תפגמו בציפוי המחבת
2. שטפו במים חמים ובסבון ואח"כ ייבשו. אין להשתמש בסקוץ' וכיוצ"ב לבל תפגמו בציפוי.
3. ניתן לשטוף במדיח.



תוכלו להשהות את התחלת הבישול:

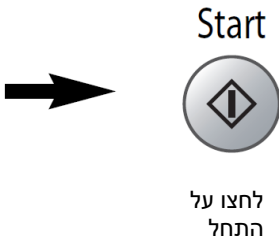
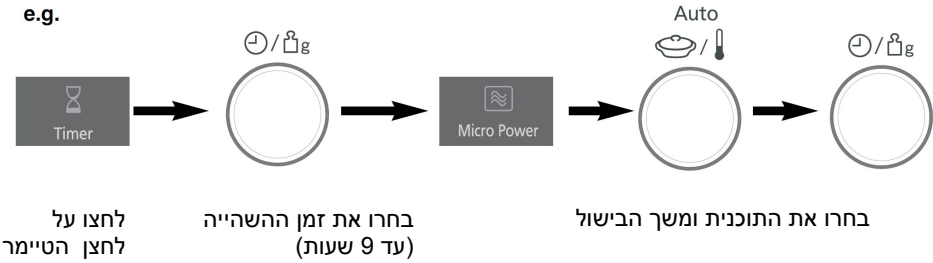

3 שלבים ניתנים להגדרה כולל פעולת ההשהייה:

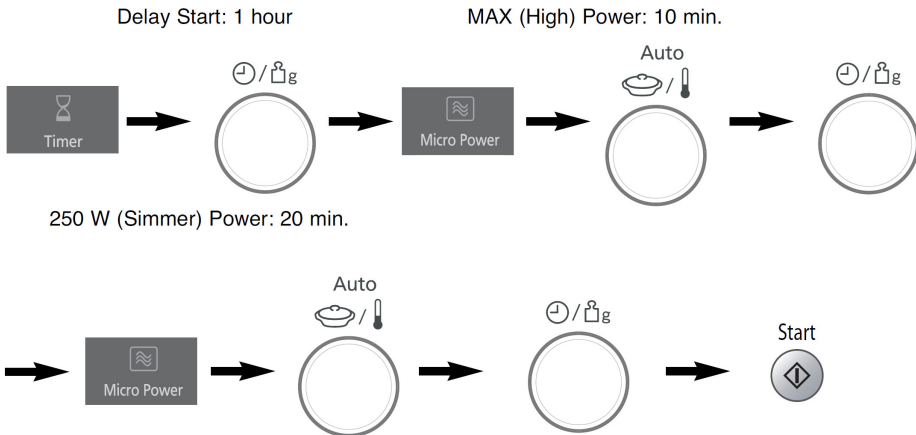

אם תכנית ההשהייה גבוהה משעה אחת השעון ינוע אחורה בתצוגה של דקות.
אם תכנית ההשהייה קטנה משעה אחת, השעון ינוע אחורה בתצוגה של שניות.
לא ניתן לתכנת השהייה לפני תוכנית אוטומטית.

תוכלו לתכנת זמן המתנה:

e.g.

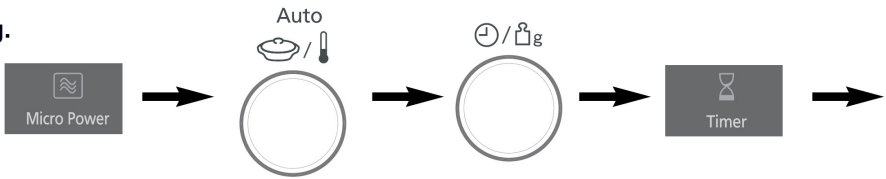

בחרו את התוכנית ומשך הבישול

לחצו על הטיימר

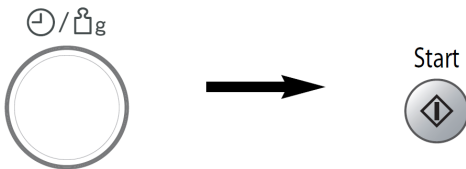

בחרו משך הבישול עד 9 שעות

לחצו על התחל

תוכלו לתכנת 3 אפשרויות של בישול בשלבים כולל מצב המתנה:

MAX (High) Power: 4 min.

Stand Time: 5 min.

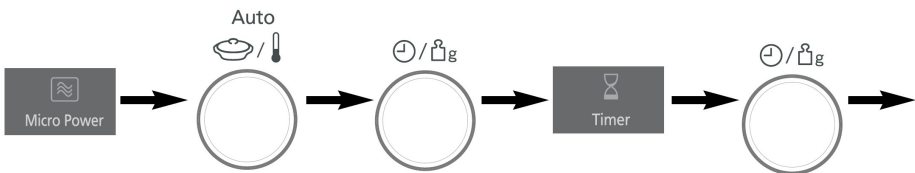

MAX (High) Power: 2 min.

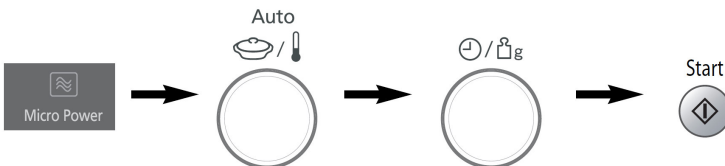

אם תפתחו את הדלת במצב המתנה, הטיימר ימשיך לספור. תוכלו להגדיר מצב טיימר: לחצו על **טיימר**, קבעו את הזמן ואח"כ לחצו **START** (התחל).

שמירת תוכניות בישול בזיכרון

תוכלו להגדיר 3 תכניות של חימום ובישול:

לשמירה בזיכרון:

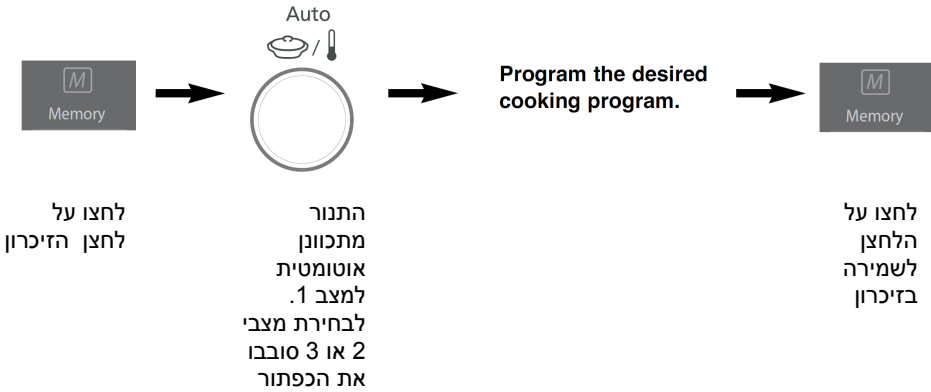

להפעלה מהזיכרון:

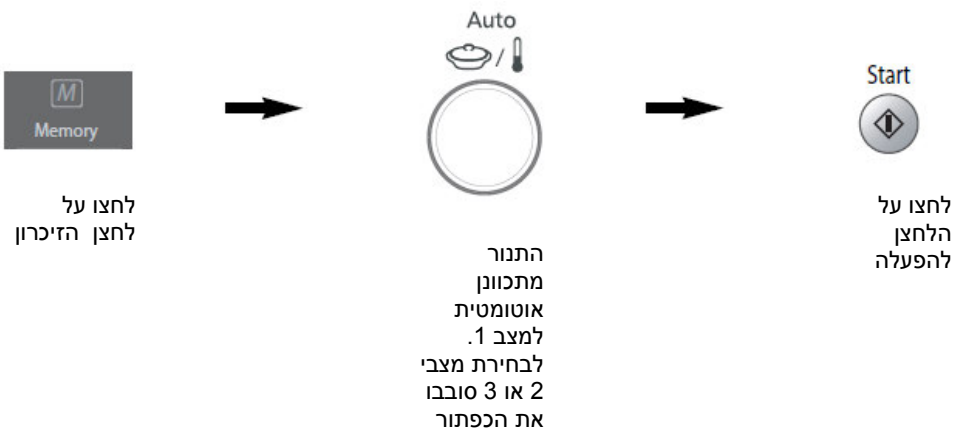

הערות:

1. לא ניתן לשמור תוכניות אוטומטיות.
2. לא ניתן לשמור תוכנית חימום מוקדם במצב תנור.
3. ניתן לשמור רק תוכנית חד- שלבית.
4. שמירת תכנית חדשה תבטל את הקודמת.
5. במקרה של ניתוק החשמל, הזיכרון יימחק.

התנור אינו נדלק – בדקו אם חיברתם את כבל המתח כשורה

ודאו כי שקע המתח תקין

נסו שקע מתח אחר

התנור גורם להפרעות בטלוויזיה – אין זאת תקלה. ישנן מכשירים ביתיים העלולים להיות

מושפעים מפעולת המיקרוגל.

התנור אינו מגיב לפקודות - פקודות שאינן חוקיות לא יתקבלו.

אוויר חם נפלט מפתחי האיוורור – פעולה רגילה של שחרור חום. אין לחסום את הפתחים.

"D" מופיע בתצוגה והתנור אינו פועל – התנור מתוכנת למצב הדגמה. מצב זה מיועד

להדגמה בחנויות. לביטול המצב, לחצו על **POWER**

ואח"כ לחצו 4 פעמים על **STOP**.

האם ניתן להכניס טרמומטר אל התנור? – ניתן רק במצב תנור/גריל

רעשים ורחשושים במצב קומבינציה – תופעה רגילה במעבר בין מצב מיקרוגל למצב תנור/גריל

במצב תנור, קומבינציה, גריל נפלט עשן – יתכן ושאריות שומן נשרפו. מומלץ לנקות שאריות

מזון מתוך התנור.

האם ניתן לבדוק את הטמפרטורה במהלך הבישול – כן, לחצו על לחצן הטמפרטורה להצגתה.

האם ניתן לבשל במצב תנור/גריל? – כן. קראו את ההוראות המתאימות.

פעולת התנור פסקה ו"97H" או "98H" מופיע – תקלה. היוועץ במוקד השירות.

התצוגה מציגה מספרים בלבד ולא מילים – כנראה שחל שיבוש בעקבות הפסקת חשמל.

נתקו את התנור מאספקת המתח המתינו

מעט ואח"כ חברו מחדש. הגדירו את השפה

ואת השעון.

1. כבו את התנור לפני הניקוי
2. הקפידו על ניקיון פנים התנור והאטמים.
3. הימנעו משימוש בחומרי ניקוי וכימיקלים.
4. אל תשתמשו בסקוץ' או צמר פלדה לבל תשרטו את פנים התנור.
5. השתמשו במטלית רכה לניקוי חיצוני של התנור.
6. הקפידו על ניקיונו של מגש הזכוכית.
7. נקו את טבעת ההנעה שמתחת למגש הזכוכית.
8. באופן כללי: שאריות מזון עלולות להישרף ולהעלות עשן במצב תנור או גריל.
9. מזון שנשאר במצבי גריל, קומבינציה או תנור עלול להישרף ולהעלות עשן.
10. אין להשתמש בתרסיס אדים חמים/קיטור לניקוי.
11. שירות ותיקון התנור יש לעשות אך ורק במעבדת היבואן.
12. אורך החיים ופועולת התנור עלולים להיפגע אם לא תשמרו על ניקיונו.
13. הקפידו על גישה חופשית לפתחי האיוורור ואל תחסמו אותם.

Power Source:	230 V, 50 Hz	
Power Consumption:	Maximum;	2400 W
	Microwave;	1260 W
	Grill;	1360 W
	Convection;	1380 W
Output:	Microwave;	1000 W (IEC-60705)
	Grill Heater;	1300 W
	Convection Heater;	1300 W
Outside Dimensions:	520 (W) x 395 (D) x 310 (H) mm	
Oven Cavity Dimensions:	359 (W) x 352 (D) x 217 (H) mm	
Uncrated Weight:	13.8 kg	
Noise:	50 dB	

Specifications subject to change without notice.

קרא את הוראות הבטיחות בעיון לפני הפעלת הציוד. מתכנני המוצר שבידך הקפידו על רמה גבוהה של איכות ובטיחות. עם זאת, עליך להיות מודע לכמה אמצעי זהירות שבהם יש לנקוט במהלך ההתקנה וההפעלה.

1. קרא את ההוראות: יש לקרוא את כל הוראות הבטיחות וההפעלה לפני הפעלת המכשיר.
2. שמור את דפי ההוראות: יש לשמור את הוראות הבטיחות והוראות ההפעלה כדי להיעזר בהן בעתיד.
3. שים לב לאזהרות: יש לשים לב לכל האזהרות על המכשיר עצמו ובהוראות ההפעלה והבטיחות.
4. ציית להוראות: יש לפעול על פי כל הוראות ההפעלה והשימוש.
5. מים ולחות: אסור להשתמש במכשיר בקרבת מים. למשל: בחדר אמבטיה או סמוך לכיור, במרתף לח, ליד בריכת שחיה, וכו'.
6. עגלות ומעמדים: יש להשתמש אך ורק בעגלה או במעמד שהומלצו על ידי היצרן.
7. התקנה על קיר או תקרה: אין להתקין את המכשיר על קיר או תקרה, אלא על פי המלצות היצרן.
8. אווור: יש לבדוק שאופן הצבתו ומיקומו של המכשיר יבטיחו לו אוורור נאות. למשל, אסור להניח על מיטה, על ספה, שטיח או על כל משטח דומה שעלול לחסום את פתחי האווור.
9. אסור למקם את המכשיר בכוננית או בארון שבהם אין אפשרות לזרימת אוויר מבעד לפתחי האווור.
9. חום: יש למקם את המכשיר הרחק ממקורות חום כגון רדיאטורים, מפזרי חום, תנורים או מכשירים אחרים המפיצים חום (ובכלל זה גם ממגברים).
10. חיבור לחשמל: יש לחבר את המכשיר אך ורק למקור חשמל מהסוג המתואר בהוראות ההפעלה או הרשום על המכשיר עצמו.
11. הגנה על כבל החשמל: יש להתקין את כבלי החשמל באופן שיבטיח שלא ידרכו עליהם ולא יהיה כל חפץ שימערך אותם. יש לשים לב במיוחד לנקודות החיבור של המכשירים.
12. ניקוי: לפני הניקוי יש לנתק את המכשיר מהחשמל. אפשר להסתפק בניקוי המכשיר במטלית יבשה.
13. קווי חשמל: אין להתקין אנטנה חיצונית בקרבת קווי חשמל.
14. תקופות אי-שימוש: כאשר המכשיר אינו בשימוש תקופה ארוכה, יש לנתקו מהחשמל.
15. חדירת עצמים או נוזלים: יש להקפיד לבל יפלו עצמים ולא ישפכו נוזלים אל תוך פתחי המכשיר.

16. ריח חריג: אם הבחנת בריח חריג או בעשן שנפלט מהמכשיר, נתק אותו מיד משקע החשמל ופנה למפיץ של יורוקום, ממנו רכשת את המכשיר.

17. נזק המצריך טיפול: בהתרחש אחד המקרים הבאים, פנה לאנשי שירות מוסמכים אצל המפיץ

המורשה:

- א.** כבל החשמל או התקע ניזוקו.
- ב.** עצמים נפלו או נזלים נשפכו אל תוך המכשיר.
- ג.** המכשיר נחשף לגשם.
- ד.** פעולת המכשיר אינה תקינה או שחלו שינויים בביצועיו.
- ה.** המכשיר נפל או שהמארז שלו ניזוק.

18. טיפול: אל תאפשר למשתמש לנסות לטפל במכשיר בצורה אחרת מזו המתוארת בהוראות

ההפעלה. כל טיפול חריג חייב להיעשות על ידי אנשי שירות מוסמכים.

19. חברו את כבל החשמל רק לשקע המחובר להארקה תקינה. הארקה תמנע סכנת התחשמלות.

20. אין לחשוף מארז סוללות לחום גבוה, כגון אור שמש, אש וכו'.

21. יש לאפשר נגישות חופשית להתקן החיבור של המכשיר לרשת החשמל.

22. יש לאפשר גישה נוחה לחיבור וניתוק פתיל הזינה מרשת החשמל.

23. יש להקפיד ולתחזק את התקן ניתוק במצב תפעולי מוכן לשימוש

24. זehירות סכנה: החלפה שגויה של הסוללה עלולה לגרום לפיצוץ. יש להחליף אך ורק בסוללה

דומה או שקולה.

25. אם פתיל הזינה ניזוק, על מנת למנוע סיכון יש להחליפו רק במעבדת שירות מאושרת על ידי

היבואן.

Panasonic | ירוקום