

# Panasonic®

חוברת הפעלה  
תנור מיקרוגל  
דגמים  
NN-GD452W  
NN-GD462W



לפני ההפעלה, אנא קראו חוברת זו בעיון ושמרו אותה לשימוש עתידי

**Panasonic | ירוקום**

**לקוח נכבד,**  
**ברוך הבא לעולם התקשורת המתקדמת של יורוקום תקשורת דיגיטלית בע"מ.**  
**אנו מודים לך על שרכשת מוצר זה.**  
**אנא קרא בעיון את הוראות ההפעלה שבחוברת זו על מנת שתוכלו להפיק את**  
**מרב התועלת מהמכשיר, תוך הקפדה על הוראות הבטיחות.**  
**בחוברת זו הושקעו מאמצים רבים בכדי לתת לך מענה מקיף למגוון הציפיות**  
**שלך מהמכשיר.**  
**במידה שתיתקל בבעיות בהפעלת המכשיר לרשותך סעיף מיוחד, שנמצא בסוף**  
**החוברת, העוסק בשאלות נפוצות ובפתרון בעיות.**  
**אנו ממליצים לך לקרוא עצות אלו לפני הפניה לאחת מתחנות השירות,**  
**שפרטיהם נמצאים בתעודת האחריות.**

**בברכה,**  
**יורוקום תקשורת דיגיטלית בע"מ**

### **אחריות - תנאים וחביונות:**

כל הזכויות שמורות לחברת יורוקום תקשורת דיגיטלית בע"מ  
כל הזכויות במידע המופיע בחוברת זו שמורות וכפופות להגנות הקניין הרוחני המתאימות לרבות  
מכוח דיני זכויות היוצרים, פטנטים והסכמים פרטניים.  
אין להעתיק, לצלם, להפיץ או לשכתב עלון זה או את המידע המופיע בו בכל צורה ודרך ללא קבלת  
רשות מחברת יורוקום מראש ובכתב. כמו כן אין לעשות שימוש בחוברת או במידע המופיע בה  
שלא למטרה לשמה הוא מסופק.  
העיצוב והמפרטים הינם נתוני היצרן ויורוקום שומרת לעצמה את הזכות לשנותם ללא כל הודעה  
מוקדמת ומבלי שתחול עליה חבות כשלהי עקב כך.  
מצגים בחוברת הנוגעים לביצועי המוצר הינם למטרות אינפורמטיביות בלבד ולא ייחשבו במפורש  
או במשתמע כהתחייבות או אחריות היצרן.  
אחריות היצרן מוגבלת לאחריות המופיעה בהסכם המכירה הפרטני. מסמך זה עשוי להכיל טעויות  
והשמטות. יורוקום מסירה מעצמה כל אחריות עד לרמה המותרת בחוק או בהתאם להסכם המכר,  
לכל נזק או אבדן שייגרמו לאדם מחוסר ידע או אי דיוקים בהוראות ההפעלה בחוברת זו, כמו גם  
מהתקנה פגומה של הציוד. יורוקום מעדכנת מעת לעת את המידע המופיע בחוברת, לפיכך אם  
נתקלת בטעות אנא הודיע/י על כך ליורוקום.

**הערה:** האמור לעיל תקף לזכר ונקבה כאחד.

## תוכן העניינים

15	בישול מושהה .....	4	הוראות בטיחות-יצרן .....
16	זמן המתנה .....	5	התקנה .....
18	הפשרה אוטומטית .....	6	הוראות בטיחות- מיקרוגל .....
19	שמירת תוכניות בזיכרון .....	7	מידע חשוב .....
20	בישול בעם חיישן אוטומטי .....	8	מבנה התנור .....
22	שקילה אוטומטית .....	9	לוח הבקרה .....
23	תבנית קראנץ' .....	10	בחירת שפה .....
24	איתור תקלות .....	11	בקרה/הפעלה .....
24	תחזוקה .....	12	מיקרוגל/הפשרה .....
25	מפרט טכני .....	13	השימוש בגריל .....
26	הוראות בטיחות .....	14	מצב קומבינציה .....

## חשוב מאוד

אין להפעיל את המכשיר במצב מיקרו ללא אוכל או עם אביזרים ממתכת,  
אין להפעיל את המכשיר ללא צלחת הזכוכית הכלולה עם אביזרי המכשיר,  
במצב משולב-מיקרו אין להשתמש בתבניות ממתכת/אמייל או אביזרים אחרים  
ממתכת שאינם כלולים עם אביזרי המכשיר.  
יש לקרוא בעיון את הוראות ההפעלה לפני תחילת השימוש במכשיר.

קראו את ההוראות במלואן על מנת להפיק את מירב התועלת מהמכשיר:  
להנחיות והסברים נוספים נא עיינו בחוברת ההוראות באנגלית .

**זהירות:**

- הקפידו למקם את המכשיר במקום מאוורר היטב ולא בתוך ארון או כונית ספרים. ודאו כי פתחי האוורור אינם חסומים על ידי וילונות או חפצים אחרים.
- אל תחסמו את פתחי האוורור על ידי עיתונים, וילונות, בגדים וכדומה.
- אין להניח על המכשיר נרות דולקים.
- אין לטבול את התנור/כבל החשמל במים – סכנת התחשמלות.

הקפידו לחבר את המכשיר לשקע חשמל קרוב ונגיש.  
לניתוק מלא של המכשיר מאספקת החשמל יש לנתק את כבל החשמל משקע החשמל שבקיר.

**אזהרה:**

- להקטנת הסיכון מפני שריפה, התחשמלות, או נזק למכשיר:
- אין לחשוף את המכשיר לגשם, לחות, נוזלים. אין להניח על המכשיר כלי לאחסון נוזלים כגון אגרטל וכדומה.
  - השתמשו אך ורק באביזרים שסופקו.
  - אין לפתוח את מכסה המכשיר. לשירות ותיקון המכשיר יש להיעזר בטכנאי מוסך בלבד.
  - אין לטבול את התנור במים או לנקותו בקיטור.

**הוראות בטיחות - יצרן**

1. קראו את ההוראות
2. שמרו על חוברת ההוראות לשימוש עתידי
3. התחשבו בכל האזהרות
4. עקבו אחר ההוראות
5. אל תשתמשו במכשיר במקומות רטובים/לחים
6. אל תחסמו את פתחי האוורור של המכשיר
7. אל תמקמו את המכשיר בקרבת מכשירים הפולטים חום רב.
8. נקו את המכשיר רק בעזרת מטלית לחה ורכה.
9. אל תשנו לבדכם את חיבורי התקע החשמלי. היעזרו אך ורק בטכנאי מוסמך.
10. הגנו על כבל החשמל מפני מעיכות או שפשוף
11. השתמשו אך ורק בהתקנים ואביזרים שאושרו והומלצו על ידי היצרן
12. השתמשו אך ורק במעמד/בסיס/התקן וכו' שסופק על ידי היצרן תוך התחשבות באמצעי הבטיחות הנדרשים.
13. מומלץ לנתק את אספקת החשמל למכשיר במקרה של סופת ברקים או אם אינכם עושים בו שימוש לתקופות ארוכות.
14. לצרכי תיקון ותחזוקה, היעזרו בשירות הלקוחות של יורוקום.

## בדקו את התנור

פתחו את האריזה וודאו כי התנור על חלקיו שלם ואינו פגום.

## חיבור הארקה

חשוב: באחריותכם לדאוג להארקת התנור לבטיחות מירבית נגד התחשמלות. וודאו כי שקע ההזנה אליו אתם מתכוונים לחבר את התנור מחובר להארקה תקנית.

## מתח ההפעלה

וודאו כי מתח ההפעלה מתאים למתח התנור. מתח גבוה יותר עלול לגרום לתנור נזק.

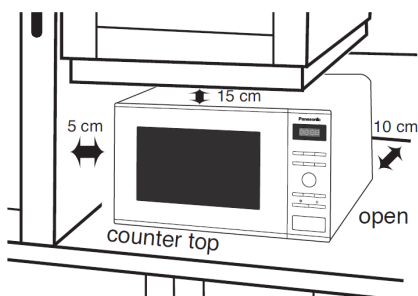

## אזהרה:

1. נקו את אטם הדלת וסביבתו בעזרת מטלית רכה ולחה מעט.
2. אל תפעילו את התנור אם אטמי הדלת פגומים.
3. אל תנסו לכוון או לתקן את דלת התנור, בקרת התנור, מנגנון הנעילה או כל פריט אחר. אל תסירו את המכסה החיצוני של התנור החוסם את אנרגיית המיקרוגל. **תיקון התנור יעשה אך ורק במעבדה מוסמכת.**
4. אל תפעילו את התנור אם כבל המתח שלו פגום או רטוב.
5. כבל מתח פגום יש להחליף אך ורק במעבדת היבואן.
6. הפעלת התנור על ידי ילדים מעל גיל 10 מותרת אך ורק אם עברו הדרכה להפעלה נכונה ובטוחה.
7. אל תחממו נוזלים או מוצרי מזון אחרים במיכלים סגורים למניעת תופעת התפוצצות.
8. התנור אינו מיועד לשימושם של אנשים מוגבלים אלא אם עברו תידרוך להפעלה נכונה ובטוחה.

## מיקום התנור

**תנור זה מיועד לשימוש חיצוני בלבד.**

**תנור זה אינו מיועד לשימוש בילד-אין.**

**אין למקם את התנור בתוך ארון/ע"י כיריים.**

1. מקמו את התנור על גבי משטח ישר בגובה של כ- 85 ס"מ מהרצפה כשגב התנור מופנה אל הקיר.
2. ודאו גישה לשקע המתח באופן המאפשר ניתוק התנור מאספקת החשמל.
3. ודאו שפתחי האוורור של התנור אינם חסומים. וודאו זרימת אוויר מספקת.
4. ודאו מירווח איוורור עליון של כ- 15 ס"מ, 10 ס"מ מאחור ו-5 ס"מ מאחד הצדדים כשהצד השני פתוח לרווחה.
5. הרחיקו את התנור מכיריים/תנור חשמל
6. אל תסירו את רגלי התנור
7. התנור אינו מיועד לשימוש חיצוני
8. הימנעו מהפעלת התנור במקומות לחים
9. הרחיקו את כבל המתח מגוף התנור וממקורות חום למניעת התכתו.
10. אל תחסמו את פתחי האיוורור שמאחורי ומצידי התנור. התנור מצוייד במערכת הגנה המנתקת את פעולתו אוטומטית.
11. התנור אינו מיועד להפעלה באמצעות טיימר חיצוני.

### במהלך השימוש:

1. אל תשתמשו בתנור אלא לצורך חימום מזון. אין לחמם כימיקלים כלשהם.
2. ודאו כי הכלים בהם תשתמשו אכן מיועדים לשימוש בתנור מיקרוגל.
3. אל תשתמשו בתנור בכדי לייבש חפצים או עיתונים וכו' מחשש להתלקחותם.
4. אם אינכם משתמשים בתנור אל תאחסנו בתוכו חפצים. (שמא יופעל בטעות)
5. אל תפעילו את התנור במצבי מיקרוגל או קומבינציה מבלי להכניס מזון לתוכו שמא ייגרם לתנור נזק.
6. במקרה והתנור מעלה אש/עשן, לחצו מייד על STOP והשאירו את דלת התנור סגורה לבל תפרוץ להבה החוצה. אח"כ נתקו את כבל החשמל או את מקור אספקת החשמל.

### פעולת החימום:

1. חלקי התנור מתחממים במהלך הפעלת מצבי תנור/גריל/קומבינציה. היזהרו בנגיעה ובפתיחת הדלת כמו גם בהכנסת ובהוצאת הכלים.
2. התנור מאובזר בשני גופי חימום עליונים. לאחר הפעלה במצב גריל/קומבינציה, המתינו עד להתקררותם לבל תיכוו.
3. הרחיקו ילדים מסביבת התנור לבל יכוו מחלקי ואביזרי התנור לאחר הפעלתו במצבים השונים.

### הפעלת מנוע המאוורר:

- במצבי פעולת התנור, יופעל מנוע המאוורר. יתכן והמאוורר ימשיך לפעול גם לאחר פעולת החימום ואין בכך בכדי למנוע את הוצאת המזון בגמר החימום/בישול.

### תאורה פנימית:

- להחלפת הנורה הפנימית, היוועצו עם מוקד השירות של היבואן.

### אביזרים:

- התנור מסופק עם מגוון אביזרים. היעזרו בהוראות המסופקות עם אביזרים אילו.

### מגש הזכוכית:

1. אל תפעילו את התנור ללא מגש הזכוכית וטבעת ההנעה הפנימית.
2. השתמשו אך ורק במגש הזכוכית המסופק עם התנור.
3. הניחו לצלחת להתקרר לפני שתנקו אותה.
4. צלחת הזכוכית עשויה להסתובב ימינה או שמאלה.
5. כתוצאה מכלי חימום כלשהו המפריע לפעולת הסיבוב, הצלחת עשויה להסתובב לצד השני.
6. אל תחממו מזון ישירות על הצלחת.

### טבעת ההנעה:

1. הקפידו לנקות את הטבעת משאריות מזון.
2. הקפידו להשתמש בטבעת יחד עם צלחת הזכוכית.

### תבנית הקרנץ': ראו בהמשך.

### רשת ברזל:

1. הרשת מיועדת לגריל, להשחמת המזון ולסחרור החום בתנור.
2. אל תניחו כלים מתכתיים כלשהם על הרשת במצב קומבינציה עם מיקרוגל.
3. אין להשתמש ברשת במצב מיקרוגל.

9. בקבוקים לתינוקות: הסירו את המכסה ואו את הפטמה לפני החימום. נערו או ערבבו את התכולה. בדקו את טמפרטורת התכולה למניעת כוויה.

סמל אזהרה:



זהירות- משטח חם

10. אין להשתמש בכלים מתכתיים בחימום במצב מיקרוגל.  
11. אין לנקות את התנור בכימיקלים תוקפניים לבל תיפגע שכבת הציפוי של התנור.  
12. הקפידו לשמור את התנור נקי אחרת יתכן נזק לציפוי מעטה ההגנה הפנימי של התנור.

1. זמני הבישול המתפרסמים בחוברת הם משוערים. מומלץ להתחיל בהתנסות בזמני הבישול הקצרים ואח"כ להתאימם לרצוי.  
2. כמות מזון קטנה ונטולת לחות עלולה להתייבש או אף להישרף אם משך החימום יתארך. **במקרה והמזון מעלה עשן או נשרף אל תפתחו את דלת התנור. נתקו את כבל החשמל מאספקת המתח.**  
3. ביצים: אין לחמם ביצים בקליפתם במיקרוגל.  
4. נקבו קליפות תפוז"א ונקניקיות וכו' בכדי למנוע התבקעותם.  
5. מד טמפרטורה: השתמשו במד טמפרטורה בכדי לבדוק מוכנותם של עופות/בשר במהלך הבישול אך רק כאשר המזון מחוץ לתנור.  
אין להשתמש במדיד במצב מיקרוגל או קומבינציה.  
6. נוזלים: נוזלים כמו מרק, רטבים המחוממים יותר מהנדרש עלולים לבעבע. הימנעו משימוש בכלי חימום בעלי צוואר צר, ערבוב את הנוזל בתחילת ואף באמצע החימום, לאחר החימום הניחו מספר שניות לפני הוצאת הכלי מהמיקרו ואח"כ הקפידו לערבב שוב.  
7. נייר/פלסטיק: בחימום מזון באריזת נייר/פלסטיק הקפידו לבל תפרוץ שריפה. אל תשתמשו בנייר ממוחזר אלא אם נאמר עליו כי הוא מתאים לשימוש במיקרוגל. הסירו סרטי מתכת לפני החימום.  
8. בקבוקים ופחיות: אל תחממו מזון בבקבוק או קופסאות שימורים מחמת התפוצצות/שריפה. אין לחמם מיכלים מתכתיים. ניצוצות עלולים לפרוץ.

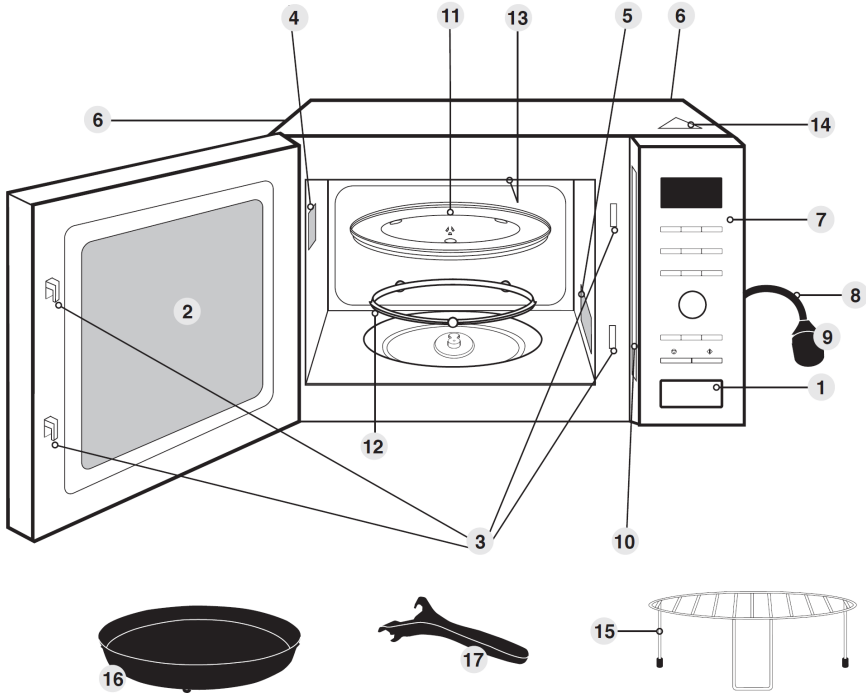

- 1. לחצן פתיחת הדלת
- 2. חלון התנור
- 3. מנגנון נעילה בטיחותית
- 4. פתח איורור
- 5. פתח יציאת אנרגיית המיקרוגל, אל תפרקו
- 6. פתחי איורור חיצוניים
- 7. לוח ההפעלה
- 8. כבל מתח
- 9. תקע המתח
- 10. מדבקת זיהוי
- 11. מגש הזכוכית
- 12. טבעת ההנעה
- 13. גוף החימום של הגריל
- 14. מדבקת אזהרה למשטח החם
- 15. רשת מתכת
- 16. תבנית קראנץ'
- 17. ידית לתבנית הקראנץ'



1. חלון התצוגה
2. עוצמת המיקרוגל
3. עוצמת הגריל
4. לחצן הפשרה טורבו
5. חימום אוטו' עם חיישן
6. בישול אוטו' עם חיישן: ירקות/דגים
7. בישול אוטו' עם חיישן: אורז/פסטה
8. לחצן שקילה
9. אוטומטית/תבנית קראנץ'
10. יותר/פחות
11. חוגת זמן/משקל
12. לחצן זיכרון
13. לחצן טיימר
14. לחצן שעון
15. לחצן עצור/ביטול
16. לחצן הפעל

**ביפ:**

- בלחיצה על אחד הלחצנים יושמע ביפ.  
 אם הביפ אינו מושמע, סימן שהפעולה שגוייה ואינה נכונה.  
 בגמר הבישול יושמעו 5 ביפים.

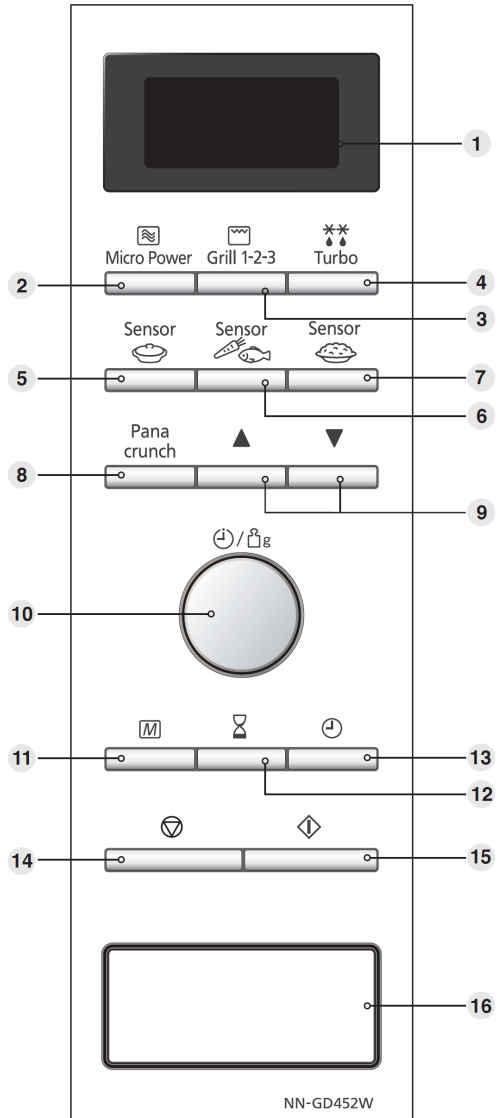

## בחירת שפת מדריך הפעלה

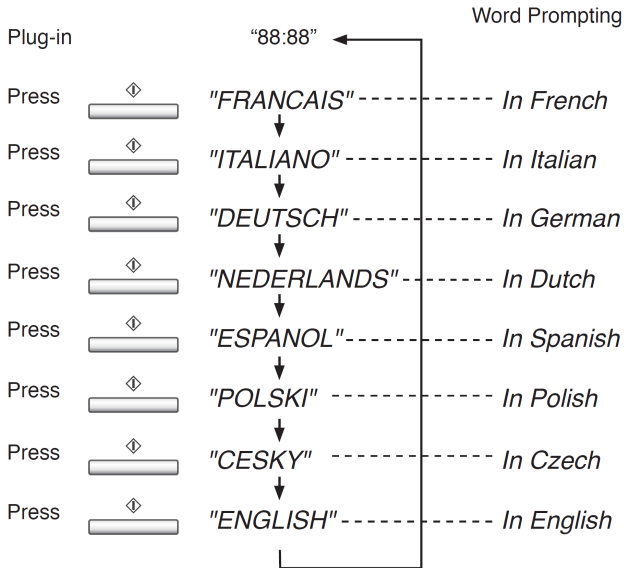

לאחר חיבור המכשיר לשקע החשמל, היעזרו בלחצן START לבחירת השפה הרצויה.

במכשיר שרכשתם מותקן מדריך הפעלה מובנה:  
להפעלה/כיבוי התכונה לחצו 4 פעמים על לחצן הטיימר.

כיוון שעון:  
למשל 14:25

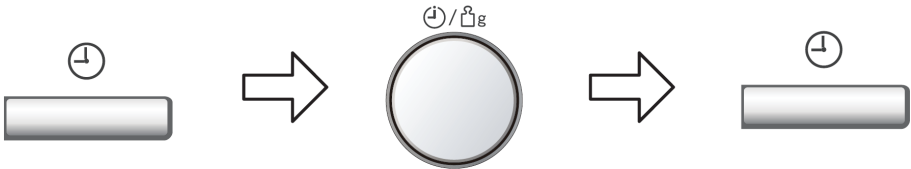

לחצו על לחצן השעון. הנקודות יחלו להבהב.

כוונו את השעה באמצעות סיבוב החוגה. הנקודות יבהבו.

לחצו על לחצן השעון. ההבהוב ייפסק והשעה תוצג

**הערה:**

1. לאיפוס השעה, חזרו על התהליך הנ"ל
2. השעון יוצג כל עוד התנור מחובר לרשת החשמל
3. תצוגת השעון – בתצורה של 24 שעות

**נעילת בטחון:**

לביטחון ילדכם, תוכלו לנעול את פעולת מחווני המיקרוגל. אין בפעולה זו בכדי לנעול את דלת התנור. את הפעולה תוכלו לבצע כשנקודות השעון דולקות או במצב שעון.



**להפעלה:** לחצו 3 פעמים. השעה תיעלם ו- \* תופיע.

**לביטול:** לחצו 3 פעמים השעון יוצג מחדש.

**הערה:** את 3 הלחיצות יש לבצע על START בתוך 10 שניות.

תוכלו לבחור את רמת העוצמה הרצויה מבין האפשרויות הבאות:

לחצו	הספק ב- W	עוצמה
פעם אחת	1000	מקסימום
פעמיים	270	הפשרה
3 פעמים	600	בינוני
4 פעמים	440	נמוך
5 פעמים	300	"אש קטנה"
6 פעמים	100	חימום

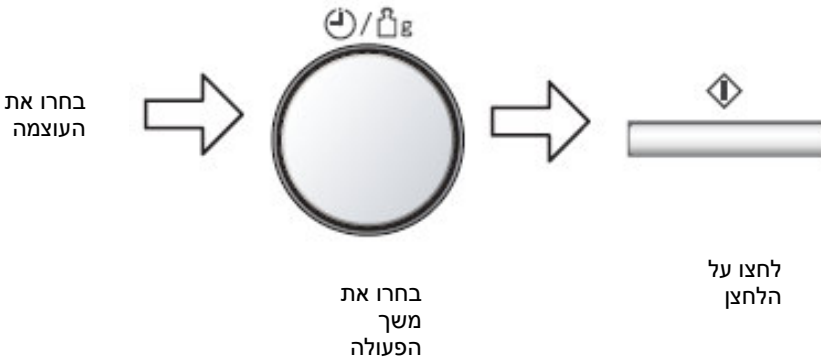

**זהירות: ברירת המחדל של התנור הינה המרבית – 1,000W.**

**הערה:** במידת הצורך, תוכלו לשנות את הזמן במהלך הבישול באמצעות סיבוב החוגה.

**הערה:** זמן ההפעלה המירבי במצב מקסימאלי (1000W) הינו 30 דקות. זמן ההפעלה במצבי החימום האחרים – עד 90 דקות.

תוכלו לבחור מבין המצבים:

הספק ב-W	לחצו	עוצמה
1100	פעם אחת	גבוה – גריל 1
800	פעמיים	בינוני – גריל 2
600	3 פעמים	נמוך – גריל 3

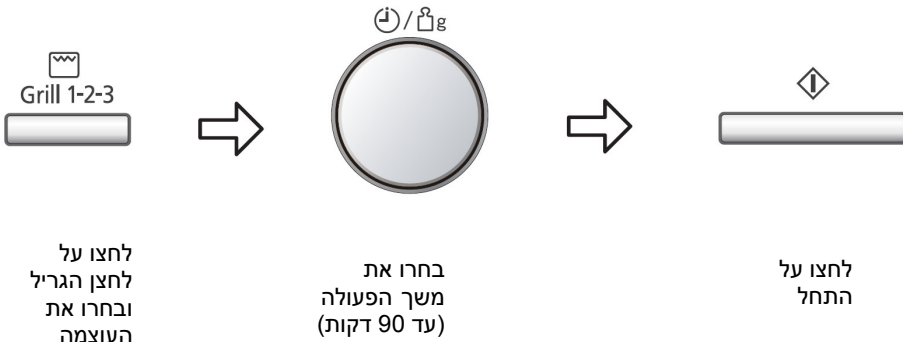

## הערות:

1. להפעלת הגריל יש לסגור את דלת התנור.
2. לא ניתן לבצע חימום מוקדם.
3. הניחו את המזון על גבי רשת המתכת. ניתן להניח תבנית פיירקס חסינת חום לאיסוף שומנים. אין לכסות את המזון.
4. סוגי מזון רבים מצריכים הפיכתם במהלך הבישול בגריל. היזהרו לבל תיכוו. לאחר הפיכת המזון וסגירת הדלת, לחצו START להמשך פעולת הגריל.

**כשרשת הגריל לוחטת, הקפידו להשתמש בכפפות בישול למניעת כוויות.**

## הערות:

1. השתמשו בתבניות חסינות חום כגון פיירקס.
2. אין לכסות את המזון במצב גריל.
3. אל תנסו לבצע חימום מוקדם.
4. לא ניתן להשתמש בגריל כשהדלת פתוחה.
5. לא ניתן לבצע חימום במיקרוגל במצב גריל.
6. אם ברצונכם להפוך את המזון, השתמשו בכפפות בישול להוצאת רשת המתכת.
7. רשת הגריל תלהט לסירוגין בכפוף למהלך הבישול.

תוכלו לשלב הפעלת גריל ומיקרוגל:  
עוצמות מיקרוגל 270W/1000W לא ניתנים לשילוב בקומבינציה.

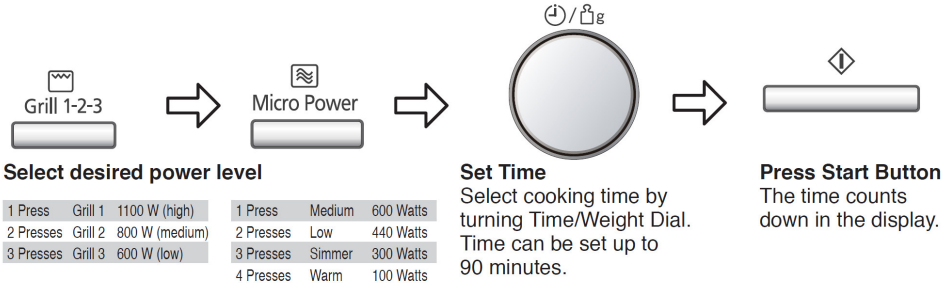

#### הערות:

1. אם זמן החימום פחות משעה, התצוגה תרד בקצב של שניות.
2. אם זמן החימום גבוה משעה, התצוגה תרד בקצב של דקות עד לזמן של שעה ולאחריה בקצב של שניות.
3. תוכלו לשנות את משך הזמן במהלך פעולת התנור.
4. תוכלו לשנות את הטמפרטורה במהלך פעולת התנור.

#### הערות:

1. הניחו את המזון בכלי מתאים. אין להשתמש בכלים מתכתיים. ניתן להניח פיירקס לאיסוף נזלים מתחת לרשת.
2. השימוש ברשת מיועד למצבי גריל וקומבינציה בלבד.
3. אין להשתמש במצב קומבינציה להכנה של מזון שמשקלו קטן מ- 200 גרם.
4. לכמויות מזון קטנות השתמשו במיקרוגל או בגריל בלבד.
5. אין לבצע חימום מוקדם של הגריל במצב קומבינציה.
6. במידה והערכת המשקל שגויה/ נזק ברשת המתכת/בשימוש בכלי מתכת תיתכן תופעת ניצוצות במהלך הבישול. הפסיקו מייד את פעולת המכשיר.
7. ניתן להניח על משטח הזכוכית מאכלים מסויימים. אין להשתמש בכלים מתכתיים.
8. אל תשתמשו במיכלי פלסטיק המיועדים למיקרוגל במצבי קומבינציה.
9. מומלץ להשתמש באביזרי התנור להשגת בישול אחיד של המזון.
10. את רשת הברזל יש להניח אך ורק על מגש הזכוכית

#### זהירות:

למניעת כוויה, הימנעו מלגעת בדלת התנור.  
השתמשו בכפפות מבודדות בהוצאת הרשת מהתנור.

תוכלו להשהות את התחלת הבישול:

example

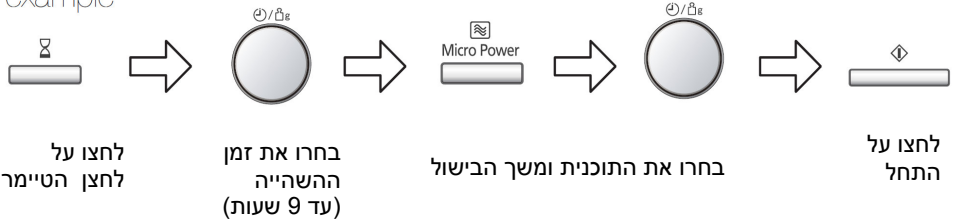

3 שלבים ניתנים להגדרה כולל פעולת ההשהייה:

**לדוגמה: השהייה של שעה, חימום במיקרוגל ל-10 דק' ואח"כ "אש קטנה" ל-20 דק'**

Delay Start: 1 hour

Max Power (1000 W): 10 min

Simmer Power (300 W): 20 min

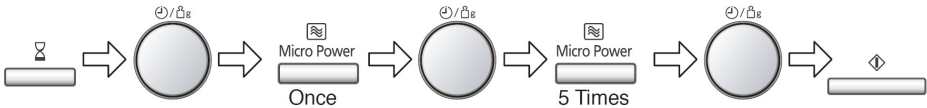

אם תכנית ההשהייה גבוהה משעה אחת, השעון ינוע אחורה בתצוגה של דקות.  
אם תכנית ההשהייה קטנה משעה אחת, השעון ינוע אחורה בתצוגה של שניות.

לא ניתן לתכנת השהייה לפני תוכנית אוטומטית.

תוכלו לתכנת זמן המתנה:

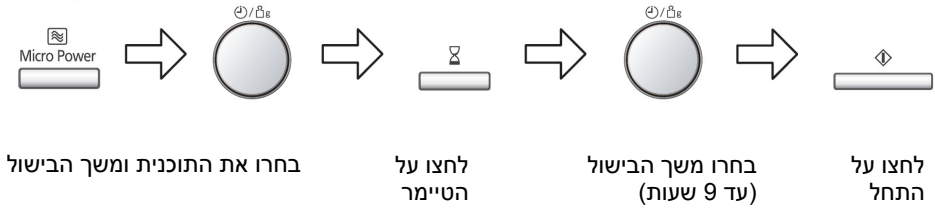

תוכלו לתכנת 3 אפשרויות של בישול בשלבים כולל מצב המתנה:

לדוגמה: 4 דקות במיקרוגל, המתנה 5 דקות ואח"כ 2 דקות מיקרוגל

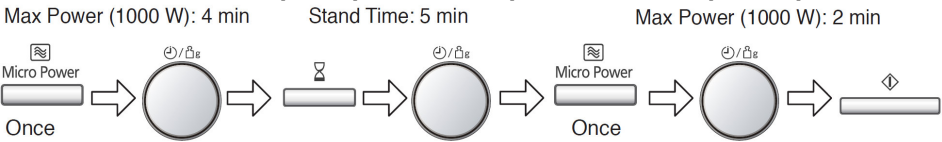

אם תפתחו את הדלת במצב המתנה או טיימר, הטיימר ימשיך לספור מטה. תוכלו להגדיר מצב טיימר: לחצו על **טיימר**, קבעו את הזמן ואח"כ לחצו **START** (התחל). לא ניתן להגדיר זמן המתנה אחרי תכנית אוטומטית.

2-3 שלבים:  
לדוגמה:

Example:

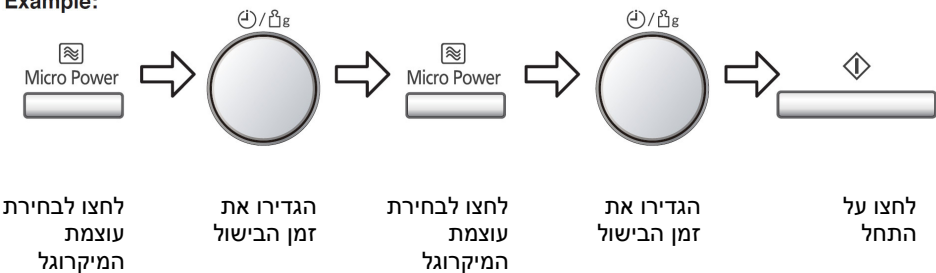



**לדוגמה: הפשרה (270w) של 2 דקות ואח"כ מיקרוגל (1000w) של 3 דקות.**

**Example: To DEFROST (270 W) for 2 minutes and cook food on MAX (1000 W) power for 3 minutes.**

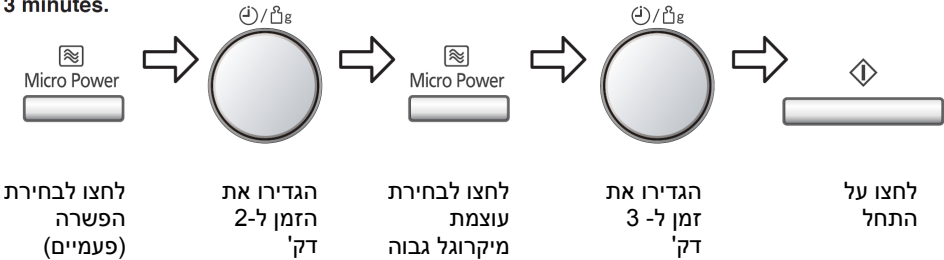

**לדוגמה: גריל נמוך של 4 דקות ואח"כ מיקרוגל (440w) של 5 דקות.**

**Example: To GRILL at LOW for 4 minutes and cook food on LOW power (440 W) for 5 minutes.**

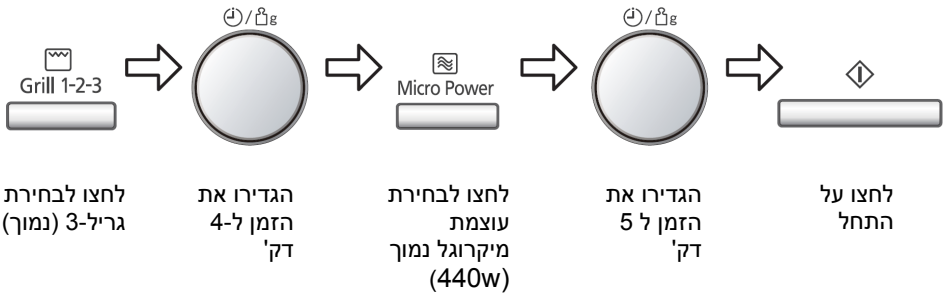

**הערה:**

1. לתכנית 3 שלבים, הכניסו תוכנית נוספת לפני הלחיצה על לחצן התחל.
2. אם תלחצו **STOP** במהלך התכנית התוכנית תיעצר, לחיצה על **START**, תמשיך את פעולת התכנית. לחיצה כפולה על **STOP** תאפס את התוכנית.
3. לחיצה על **STOP** במצב המתנה, תאפס את התוכנית שהגדרתם.
4. לא ניתן לבצע תוכנית אוטומטית עם בישול בשלבים.

## שמירת תוכניות בישול בזיכרון

תוכלו להגדיר ולקבוע תכנית של חימום ובישול:

### לשמירה בזיכרון:



Program the desired cooking program.



OR



לחצו על  
לחצן הזיכרון  
(1 או 2 או 3)  
לחיצות,  
לבחירת  
מיקום תא  
הזיכרון הרצוי)

הגדירו את  
תכנית הבישול

לחצו על הלחצן לשמירה  
בזיכרון או על התחל  
להתחלת הפעולה

### להפעלה מהזיכרון:



לחצו על  
לחצן הזיכרון  
(1 או 2 או 3)  
לחיצות בהתאם  
לתכנית הרצויה)

לחצו על  
הלחצן  
להפעלה

### הערות:

1. לא ניתן לשמור תוכניות אוטומטיות.
2. ניתן לשמור תוכנית עם שלב אחד. לא ניתן לשמור תוכנית רב שלבית.
3. שמירת תכנית חדשה תבטל את הקודמת.
4. במקרה של ניתוק החשמל, הזיכרון יימחק.

## הפשרה טורבו

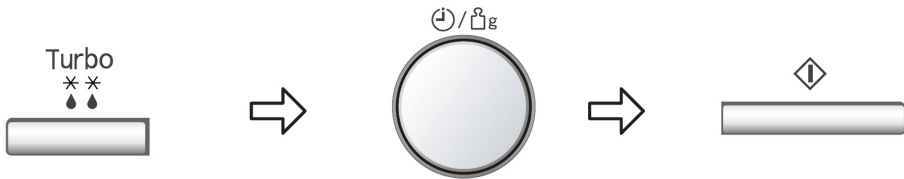

תוכלו להפשיר מזון קפוא כמפורט. בחרו את הקטגוריה המתאימה ואח"כ את המשקל (בגרם)..



בחרו את  
תכנית  
ההפשרה

סובבו ובהרו  
את המשקל

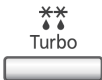
לחצו על  
התחל

תוכנית	מספר לחיצות על הכפתור	משקל מומלץ	סוג מזון
פיסות קטנות	 1	200-1200 גרם	חתיכות בשר אסקלופ, נקניקיה, פילה דג, סטייק, צלעות. (כ"א 100 עד 400 גרם)
פיסה גדולה	 2	400-2500 גרם	פיסות גדולות של בשר, עוף שלם.
לחם	 3	100-800 גרם	להפשרת לחם קפוא, לחמניות, קרואסון.

### הערה:

1. צורת המזון ומשקלו – בהתאם לתכולת המיקרוגל.
2. עיינו במדריך ההפשרה של ספר הבישול.

חיישן הבישול האוטומטי יאפשר לכם לבשל גם מבלי לקבוע את זמן הבישול/משקל/עוצמה.

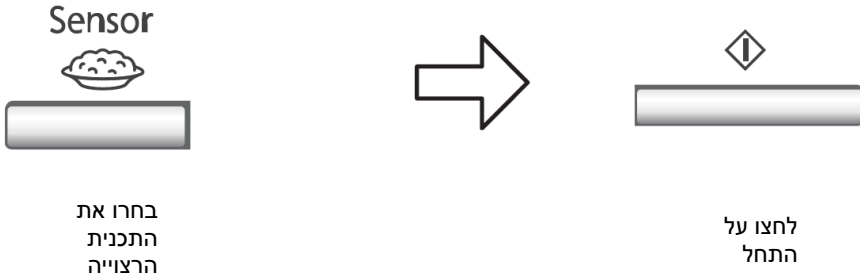

**לחצן יותר/פחות:**



לאחר שתתנסו בבישול המאכלים האהובים עליכם, השתמשו בלחצן בכדי להוסיף או להפחית מזמני הבישול בהתאם לטעמכם.

## הערות:

1. חישוב הזמן נעשה אוטומטית. הקפידו להשתמש בטווחי המשקל המומלצים.
2. אין לפתוח את הדלת לפני הופעת הזמן בתצוגה.
3. מזון קפוא מחושב לפי טמפ' של כ- (18-) מעלות צלסיוס, מזון מקורר לפי לפי 5-8 מעלות.
4. למניעת טעויות חישבו ודאו כי מגש הזכוכית יבש ואיננו רטוב.
5. טמפרטורת החדר צריכה להיות בטווח 0-35 מעלות צלסיוס.
6. יש לכסות נוזלים במכסה מחורר.
7. אם התנור היה קודם לכן בשימוש, הכתובית HOT תופיע. המתינו לכיבוייה ואז המשיכו בשימוש.

## תוכניות בישול במצב חיישן אוטומט - המשך

תוכנית מספר	תוכנית	מספר הלחיצות הנדרש	משקל בגרם	הנחיות
4	מרק	  1	150-1000	מרק מהמקרר או בטמפרטורת החדר: הניחו בתוך כלי, כסו בניילון נצמד, בעזרת מזלג, נקבו מספר חורים. ערבבו בסיום הבישול
5	מזון קר	  2	200-1000	מזון מהמקרר או בטמפרטורת החדר: הניחו בתוך כלי, כסו במכסה מחורר. בצפוף, ערבבו.
6	מזון קפוא	  3	200-1000	מזון מהמקפיא: בתוך כלי, כסו במכסה מחורר. בצפוף, ערבבו.
7	ירקות טריים	  1	200-1000	הניחו בתוך כלי, התיזו מעט מים בהתאם לכמות, כסו במכסה מחורר ובסיום נקזו את הנוזלים.
8	ירקות קפואים	  2	200-1000	הניחו בתוך כלי, התיזו מעט מים בהתאם לכמות, כסו במכסה מחורר ובסיום נקזו את הנוזלים.
9	דג טרי	  3	200-800	הניחו בתוך כלי, הוסיפו מים בהתאם לכמות, כסו במכסה מחורר ובסיום נקזו את הנוזלים.
10	דג קפוא	  4	200-800	הניחו בתוך כלי, הוסיפו מעט מים בהתאם לכמות, כסו במכסה מחורר ובסיום נקזו את הנוזלים.
11	אורז	  1	100-300	ערבבו את האורז, לתוך קערה גדולה הוסיפו כמות כפולה של מים רותחים, כסו במכסה. בסיום הבישול הניחו לתבשיל לעמוד כ- 5 דקות.
12	פסטה	  2	100-450	בקערה גדולה, הוסיפו מים, שמן ומים רותחים. ל : 100-290 גר' הוסיפו 1 ליטר מים רותחים. לכמות של 300-450 גר' הוסיפו 1.5 ליטר מים רותחים. כסו ובשלו ובסיום נקזו את הנוזלים.

## שקילה אוטומטית ושימוש בתבנית הקראנץ'

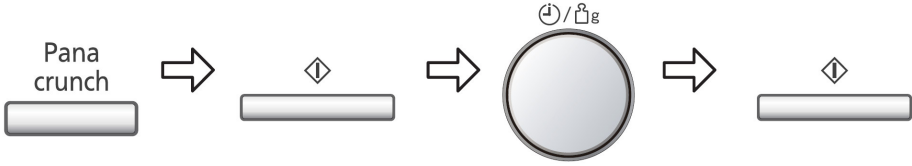

בחרו את התכנית והניחו את מגש הפיצה על מגש הזכוכית

לחצו על התחל לחימום מוקדם של מגש הפיצה

בגמר החימום המוקדם יישמע ביפ. הכניסו את המזון והגדירו את המשקל

לחצו על התחל

הנחיות	אביזר	משקל בגרם	מספר הלחיצות הנדרש	מזון מסוג	תוכנית מספר
הסירו את האריזה הניחו בתוך הכלי		150-600	FROZEN PIZZA Pana crunch  1	פיצה קפואה	13
הסירו את האריזה הניחו בתוך הכלי		150-600	FRESH PIZZA Pana crunch  2	פיצה טרייה	14
הסירו את האריזה הניחו בתוך הכלי		200-500	FROZEN POTATO Pana crunch  3	מוצרי תפוז"א קפוא	15
הסירו את האריזה הניחו בתוך הכלי		150-600	FROZEN QUICHE Pana crunch  4	קיש קפוא	16

בישול במיקרוגל אינו מאופיין בדרך כלל בציפוי פריך. בדרך כלל צבע המאכל בהיר. שימוש בתבנית הקראנץ' יגרום למזון להפוך לפריך ולצבעו להפוך לזהוב יותר. תוכלו להשתמש בתבנית באפשרויות בישול שונות. לשימוש מוצלח מומלץ לחמם את התבנית בחימום מוקדם: הניחו על מגש הזכוכית ואח"כ בצעו חימום מיקרוגל מירבי למשך כ- 3 דקות. בכדי להשיג תוצאות הזזהבה טובות יותר הברישו מעט את התבנית לפני החימום. הוציאו את התבנית והניחו את המזון בתוכה. היעזרו בידיית או בכפפות מבודדות חום. הניחו את המזון מייד לאחר תום פעולת החימום המוקדם. החזירו את התבנית למקומה על גבי מגש הזכוכית והמשיכו בבישול ע"פ התוכנית שבחרתם.

### הערות:

1. אל תחממו בחימום מוקדם יותר מ- 5 דקות
2. הקפידו והניחו את התבנית רק במרכז מגש הזכוכית
3. אל תניחו את התבנית על הרשת אלא רק על מגש הזכוכית
4. היעזרו הידיית או בכפפות מבודדות
5. הסירו את אריזת המזון לפני הבישול
6. אל תניחו חומרי בערה על התבנית
7. לתוצאות מירביות השתמשו בתבנית במצב קומבינציה גריל ומיקרוגל. חימום מוקדם אפשרי רק במצב מיקרוגל 1000W.

### תחזוקה:

1. אל תשתמשו בחפצים חדים לבל תפגמו בציפוי המחבת
2. שטפו במים חמים ובסבון ואח"כ ייבשו. אין להשתמש בסקוץ' וכיוצ"ב לבל תפגמו בציפוי.
3. ניתן לשטוף במדיח.



**התנור אינו נדלק** – בדקו אם חיברתם את כבל המתח כשורה

ודאו כי שקע המתח תקין

נסו שקע מתח אחר

**התנור גורם להפרעות בטלוויזיה** – אין זאת תקלה. ישנן מכשירים ביתיים העלולים להיות

מושפעים מפעולת המיקרוגל.

**התנור אינו מגיב לפקודות** - פקודות שאינן חוקיות לא יתקבלו.

**אוויר חם נפלט מפתחי האיוורור** – פעולה רגילה של שחרור חום. אין לחסום את הפתחים.

**האם ניתן להכניס טרמומטר אל התנור?** – ניתן רק במצב תנור/גריל

**רעשים ורעשונים במצב קומבינציה** – תופעה רגילה במעבר בין מצב מיקרוגל למצב תנור/גריל

**במצב תנור, קומבינציה, גריל נפלט עשן** – יתכן ושאריות שומן נשרפו. מומלץ לנקות שאריות

מזון מתוך התנור.

**האם ניתן לבדוק את הטמפרטורה במהלך הבישול** – כן, לחצו על לחצן הטמפרטורה להצגתה.

**האם ניתן לבשל במצב תנור/גריל?** – כן. קראו את ההוראות המתאימות.

**פעולת התנור פסקה ו"97H" או "98H" מופיע** – תקלה. היוועץ במוקד השירות.

**התצוגה מציגה מספרים בלבד ולא מילים** – כנראה שחל שיבוש בעקבות הפסקת חשמל.

נתקו את התנור מאספקת המתח המתינו

מעט ואח"כ חברו מחדש. הגדירו את השפה

ואת השעון.

## תחזוקה

1. כבו את התנור לפני הניקוי
2. הקפידו על ניקיון פנים התנור והאטמים.
3. הימנעו משימוש בחומרי ניקוי וכימיקלים.
4. אל תשתמשו בסקוץ' או צמר פלדה לבל תשרטו את פנים התנור.
5. השתמשו במטלית רכה ולחה לניקוי חיצוני של התנור.
6. הקפידו על ניקיון של מגש הזכוכית.
7. נקו את טבעת ההנעה שמתחת למגש הזכוכית.
8. באופן כללי: שאריות מזון עלולות להישרף ולהעלות עשן במצב תנור או גריל.
9. מזון שנשאר במצבי גריל, קומבינציה או תנור עלול להישרף ולהעלות עשן.
10. אין להשתמש בתרסיס אדים חמים או קיטור לניקוי.
11. שירות ותיקון התנור יש לעשות אך ורק במעבדת היבואן.
12. אורך החיים ופעולת התנור עלולים להיפגע אם לא תשמרו על ניקיון.
13. הקפידו על גישה חופשית לפתחי האיוורור ואל תחסמו אותם.



Power Source: **230 V, 50 Hz**  
Power Consumption: **Maximum; 2120 W**  
**Microwave; 1050 W**  
**Grill; 1160 W**  
Output: **Microwave; 1000 W (IEC-60705)**  
**Grill Heater; 1100 W**  
Outside Dimensions:  
**525 mm (W) x 414 mm (D) x 310 mm (H)**  
Oven Cavity Dimensions:  
**359 mm (W) x 362 mm (D) x 247 mm (H)**  
Uncrated Weight: **13 kg**  
Noise: **66 dB**

קרא את הוראות הבטיחות בעיון לפני הפעלת הציוד. מתכנני המוצר שבידך הקפידו על רמה גבוהה של איכות ובטיחות. עם זאת, עליך להיות מודע לכמה אמצעי זהירות שבהם יש לנקוט במהלך ההתקנה וההפעלה.

1. קרא את ההוראות: יש לקרוא את כל הוראות הבטיחות וההפעלה לפני הפעלת המכשיר.
2. שמור את דפי ההוראות: יש לשמור את הוראות הבטיחות והוראות ההפעלה כדי להיעזר בהן בעתיד.
3. שים לב לאזהרות: יש לשים לב לכל האזהרות על המכשיר עצמו ובהוראות ההפעלה והבטיחות.
4. ציית להוראות: יש לפעול על פי כל הוראות ההפעלה והשימוש.
5. מים ולחות: אסור להשתמש במכשיר בקרבת מים. למשל: בחדר אמבטיה או סמוך לכיור, במרתף לח, ליד בריכת שחיה, וכו'.
6. עגלות ומעמדים: יש להשתמש אך ורק בעגלה או במעמד שהומלצו על ידי היצרן.
7. התקנה על קיר או תקרה: אין להתקין את המכשיר על קיר או תקרה, אלא על פי המלצות היצרן.
8. אווור: יש לבדוק שאופן הצבתו ומיקומו של המכשיר יבטיחו לו אוורור נאות. למשל, אסור להניח על מיטה, על ספה, שטיח או על כל משטח דומה שעלול לחסום את פתחי האווור.
9. אסור למקם את המכשיר בכוננית או בארון שבהם אין אפשרות לזרימת אוויר מבעד לפתחי האווור.
9. חום: יש למקם את המכשיר הרחק ממקורות חום כגון רדיאטורים, מפזרי חום, תנורים או מכשירים אחרים המפיצים חום (ובכלל זה גם ממגברים).
10. חיבור לחשמל: יש לחבר את המכשיר אך ורק למקור חשמל מהסוג המתואר בהוראות ההפעלה או הרשום על המכשיר עצמו.
11. הגנה על כבל החשמל: יש להתקין את כבלי החשמל באופן שיבטיח שלא ידרכו עליהם ולא יהיה כל חפץ שימערך אותם. יש לשים לב במיוחד לנקודות החיבור של המכשירים.
12. ניקוי: לפני הניקוי יש לנתק את המכשיר מהחשמל. אפשר להסתפק בניקוי המכשיר במטלית יבשה.
13. קווי חשמל: אין להתקין אנטנה חיצונית בקרבת קווי חשמל.
14. תקופות אי-שימוש: כאשר המכשיר אינו בשימוש תקופה ארוכה, יש לנתקו מהחשמל.
15. חדירת עצמים או נוזלים: יש להקפיד לבל יפלו עצמים ולא ישפכו נוזלים אל תוך פתחי

המכשיר.

**16.** ריח חריג: אם הבחנת בריח חריג או בעשן שנפלט מהמכשיר, נתק אותו מיד משקע החשמל

יפנה למפיץ של יורוקום, ממנו רכשת את המכשיר.

**17.** נזק המצריך טיפול: בהתרחש אחד המקרים הבאים, פנה לאנשי שירות מוסמכים אצל המפיץ

המורשה:

- א.** כבל החשמל או התקע ניזוקו.
- ב.** עצמים נפלו או נזלים נשפכו אל תוך המכשיר.
- ג.** המכשיר נחשף לגשם.
- ד.** פעולת המכשיר אינה תקינה או שחלו שינויים בביצועיו.
- ה.** המכשיר נפל או שהמארז שלו ניזוק.

**18.** טיפול: אל תאפשר למשתמש לנסות לטפל במכשיר בצורה אחרת מזו המתוארת בהוראות

ההפעלה. כל טיפול חריג חייב להיעשות על ידי אנשי שירות מוסמכים.

**19.** חברו את כבל החשמל רק לשקע המחובר להארקה תקינה. הארקה תמנע סכנת התחשמלות.

**20.** אין לחשוף מארז סוללות לחום גבוה, כגון אור שמש, אש וכו.

**21.** יש לאפשר נגישות חופשית להתקן החיבור של המכשיר לרשת החשמל.

**22.** יש לאפשר גישה נוחה לחיבור וניתוק פתיל הזינה מרשת החשמל.

**23.** יש להקפיד ולתחזק את התקן ניתוק במצב תפעולי מוכן לשימוש

**24.** זehירות סכנה: החלפה שגויה של הסוללה עלולה לגרום לפיצוץ. יש להחליף אך ורק בסוללה

דומה או שקולה.

**25.** אם פתיל הזינה ניזוק, על מנת למנוע סיכון יש להחליפו רק במעבדת שירות מאושרת על ידי

היבואן.

**Panasonic | ירוקום**